



PL

GIRU W

Giru G26W

Giru G35W

Instrukcja
obsługi

GIRU W - KLIMATYZATOR PRZENOŚNY

Instrukcja obsługi

Spis treści

ŚRODKI OSTROŻNOŚCI	3
CZĘŚĆ 1. BUDOWA URZĄDZENIA	10
Budowa urządzenia.....	10
CZĘŚĆ 2. INSTALACJA	11
Lokalizacja Instalacji urządzenia.....	11
Akcesoria.....	11
Zestaw instalacji w oknie.....	12
Instalacje opcjonalne.....	13
CZĘŚĆ 3. KORZYSTANIE Z JEDNOSTKI	15
Panel sterujący.....	15
CZĘŚĆ 4. FUNKCJE I UŻYTKOWANIE	16
Przyciski funkcyjne panelu sterowania.....	16
Główne funkcje urządzenia.....	17
Inne funkcje.....	18
Odprowadzanie skroplin.....	19
CZĘŚĆ 5. CZYSZCZENIE I KONSERWACJA	21
Czyszczenie filtra powietrza.....	21
Czyszczenie urządzenia.....	21
Przechowywanie urządzenie jeśli nie jest używane.....	21
CZĘŚĆ 6. ROZWIĄZYWANIE PROBLEMÓW	22
CZĘŚĆ 7. OBSŁUGA PILOTA	23
Specyfikacja techniczna.....	23
Wskaźniki wyświetlacza.....	23
Przyciski funkcyjne.....	24
Wkładanie i wymiana baterii.....	25
Wskazówki dotyczące korzystania z pilota.....	25
Ustawienie temperatur.....	26
Funkcje podstawowe.....	26
Funkcje zaawansowane.....	29



OSTRZEŻENIE: Ryzyko pożaru / materiał łatwopalny

ŚRODKI OSTROŻNOŚCI

OSTRZEŻENIE

Tylko wykwalifikowane osoby powinny instalować i serwisować sprzęt. Instalacja, rozruch i serwis urządzeń może być niebezpieczny i wymaga specjalistycznej wiedzy i przeszkolenia. Nieprawidłowo zainstalowany, przygotowany lub wymieniony sprzęt przez niewykwalifikowane osoby może spowodować poważne obrażenia ciała, a nawet śmierć. Podczas pracy przy urządzeniu należy przestrzegać wszelkich środków ostrożności zawartej w niniejszej instrukcji, na naklejkach i etykietach urządzenia.

UTYLIZACJA:

Nie wyrzucaj urządzeń elektronicznych razem z niesortowanymi odpadami komunalnymi.

Konieczne jest przekazanie tego typu odpadów do specjalnego przetworzenia.

Wyrzucanie urządzenia razem z innymi odpadami z gospodarstwa domowego jest nielegalne.

Istnieje kilka sposobów pozbycia się sprzętów tego typu:

- A. Miasto organizuje zbiórki odpadów elektronicznych, podczas których można przekazać urządzenie bez ponoszenia kosztów.
- B. Podczas kupowania nowego urządzenia sprzedawca przyjmie nasz stary klimatyzator bez żadnej opłaty.
- C. Producent odbierze od klienta produkt bez obciążania go kosztami.
- D. Produkty tego typu, zawierające cenne elementy, mogą zostać sprzedane na skupie metali.

Wyrzucenie urządzenia „na dziko” naraża Ciebie oraz Twoich najbliższych na ryzyko utraty zdrowia. Niebezpieczne substancje z urządzenia mogą przeniknąć do wód gruntowych stwarzając niebezpieczeństwo przedostania się do łańcucha pokarmowego ludzi.

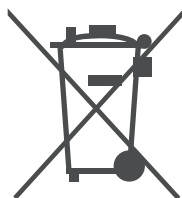

ŚRODKI OSTROŻNOŚCI



OSTRZEŻENIE

Należy zapoznać się z niniejszą instrukcją obsługi, aby zapobiec wypadkom, obrażeniom użytkownika czy śmierci a także uszkodzeniu mienia.

- Instalacja musi być wykonana zgodnie z instrukcją obsługi/instalacji. Nieprawidłowa instalacja może spowodować wyciek gazu, porażenie prądem lub pożar.
- Używaj tylko akcesoriów dołączonych do urządzenia oraz określonych narzędzi. Używanie niestandardowych części może spowodować wyciek, porażenie prądem lub pożar.
- Upewnij się, że gniazdko, z którego korzystasz, jest dobrze uziemione i ma odpowiednie napięcie.
- Zainstaluj urządzenie na płaskiej, stabilnej powierzchni. W innym przypadku może to spowodować uszkodzenie urządzenia, bądź nadmierny hałas i wibracje.
- Urządzenie musi mieć drożne otwory wlotu/wylotu powietrza, aby zapewnić mu prawidłową pracę i nie dopuścić do zagrożenia bezpieczeństwa.
- NIE WOLNO zmieniać długości przewodu zasilającego ani nie używaj przedłużacza do zasilania urządzenia.
- NIE WOLNO podłączać do gniazdka, do którego podpięty jest klimatyzator, innych urządzeń elektrycznych. Niewłaściwe zasilanie może spowodować pożar lub porażenie prądem.
- NIGDY nie używaj klimatyzatora w pomieszczeniach o dużej wilgotności powietrza jak np. łazienka czy pralnia. Zbyt duża ekspozycja na wodę może spowodować zwarcie w urządzeniu.
- NIE WOLNO instalować urządzenia w miejscach, gdzie może być narażone na działanie łatwopalnych gazów. Może to spowodować pożar a nawet wybuch.
- Urządzenie posiada kółka ułatwiające jej przemieszczenia. Nie należy przemieszczać urządzenia na grubym dywanie, może to spowodować przewrócenie się jednostki.
- NIE WOLNO używać jednostki jeśli jest uszkodzona.
- Należy trzymać urządzenie z dala od źródeł ciepła.
- Nie należy dotykać urządzenia wilgotnymi bądź mokrymi rękoma.
- Jeśli klimatyzator przewróci się podczas użytkowania wyłącz go i odłącz natychmiast od zasilania. Sprawdź wizualnie urządzenie, aby upewnić się czy nie doszło do uszkodzenia. Jeśli podejrzewasz uszkodzenie jednostki, skontaktuj się z autoryzowanym instalatorem.
- Podczas burzy odłącz urządzenie od zasilania, aby uniknąć jego uszkodzenia na skutek wyładowań atmosferycznych.
- Chronić urządzenie przed wilgocią. Nie umieszczaj ani nie używaj jednostki w miejscach gdzie jest narażony na styczność z wodą.
- Podłączenie musi być wykonane zgodnie ze schematem elektrycznym umieszczonym wewnątrz urządzenia.
- Płytkę PCB posiada bezpiecznik nisko prądowy. Specyfikacja znajduje się na płycie.



UWAGA

- Dzieci i osoby niepełnosprawne powinny być nadzorowane przez swoich opiekunów podczas korzystania z urządzenia.
- Jeśli przewód zasilający jest uszkodzony, musi zostać wymieniony przez producenta, serwis lub wykwalifikowany personel, aby uniknąć zagrożenia.

ŚRODKI OSTROŻNOŚCI



UWAGA

- Urządzenie powinno być zainstalowane zgodnie z przepisami krajowymi.
- W celu naprawy urządzenia i/lub jego konserwacji, skontaktuj się z autoryzowanym serwisem.
- Nie trzymaj za kabel a za wtyczkę, jeśli chcesz odłączyć urządzenie od gniazdka.
- Nie używaj tego urządzenia, jeśli nie działa ono prawidłowo lub zostało upuszczone bądź uszkodzone. Nigdy nie demontuj obudowy urządzenia sam.
- Nie zakrywaj kabla i nie prowadź go pod wykładziną, dywanem, meblami czy innymi sprzętami. Ułóż go z dala od strefy ruchu, tak aby nikt się o niego nie potknął.
- Nie używaj urządzenia jeśli ma uszkodzony kabel, wtyczkę, bądź inny element elektryczny. Należy się wówczas zwrócić do autoryzowanego serwisu w celu naprawy urządzenia.
- Nie używaj urządzeń pośrednich do sterowania przepływem powietrza, grozi to pożarem lub porażeniem prądem.
- Skontaktuj się z autoryzowanym instalatorem w celu instalacji tego urządzenia.
- Nie zasłaniaj ani nie zakrywaj kratki wlotu/wylotu powietrza.
- Nie używaj urządzenia do innych funkcji niż jest ono przeznaczone (funkcje i użytkowanie urządzenia zostało opisane w niniejszej instrukcji obsługi).
- Przed czyszczeniem urządzenia wyłącz je i odłącz od zasilania.
- Odłącz zasilanie, jeśli usłyszysz z niego dziwne dźwięki, bądź poczujesz dziwny zapach lub dym.
- Nie włączaj/wyłączaj urządzenia za pomocą wtyczki przewodu zasilającego.
- Nie używaj silnych detergentów do czyszczenia lub kontaktu z urządzeniem. Nie używaj w jego pobliżu substancji łatwopalnych takich jak np. alkohol, benzyna czy środki owadobójcze.
- Zawsze używaj oraz transportuj urządzenie w pozycji pionowej.
- Nie należy naprawiać urządzenia samemu. W takim przypadku należy zawsze skontaktować się z wykwalifikowanymi osobami.
- Jeśli nie używasz urządzenia - wyłącz je.



UWAGA

- Nie należy używać środków przyspieszających proces odszraniania lub czyszczenia, innych niż zalecane przez producenta
- Urządzenia nie należy instalować w miejscach z dostępem do źródeł grzania (np. otwarty ogień, działające urządzenie gazowe lub grzejnik).
- Nie przekłuwaj ani nie pal urządzenia.
- Należy pamiętać, że czynniki chłodnicze mogą być bezzapachowe.
- Urządzenie należy zainstalować w pomieszczeniach o powierzchni większej niż 12m².
- Należy przestrzegać krajowych przepisów dotyczących gazów cieplarnianych.
- Nie blokuj wlotu/wylotu powietrza w urządzeniu.
- Urządzenie należy przechowywać w taki sposób, aby uniknąć uszkodzeń mechanicznych.
- Urządzenie należy zainstalować w dobrze wentylowanych pomieszczeniach, których wielkość jest odpowiednia do pracy jednostki.

ŚRODKI OSTROŻNOŚCI

UWAGA

- Każda osoba pracująca przy czynniku chłodniczym (lub w jego pobliżu) powinna posiadać aktualny certyfikat potwierdzający jej kwalifikacje w tym zakresie.
- Serwisowanie należy wykonywać zgodnie z zaleceniami producenta. Konserwacje i naprawy należy przeprowadzać poprzez osoby wykwalifikowane, przeszkolone w zakresie pracy z gazami cieplarnianymi (powinna posiadać odpowiedni certyfikat).

UWAGA

Ryzyko pożaru/materiały łatwopalne
(Tylko dla urządzeń z czynnikiem R32/R290)

WAŻNA UWAGA

Przed instalacją urządzenia przeczytaj uważnie niniejszą instrukcję obsługi urządzenia i zachowaj ją, aby móc z niej skorzystać w przyszłości

Objaśnienie symboli występujących na urządzeniu (tylko urządzenia z czynnikiem chłodniczym R32/R290):

	OSTRZEŻENIE	Symbol oznacza użycie w tym urządzeniu łatwopalnego czynnika chłodniczego. W przypadku nieszczelności i wycieku czynnika istnieje ryzyko pożaru.
	UWAGA	Symbol oznacza, że należy uważnie przeczytać niniejszą instrukcję obsługi.
	UWAGA	Tylko wykwalifikowany personel powinien naprawiać, serwisować czy konserwować urządzenie.
	UWAGA	Symbol oznacza, iż wszelkie informacje zawarte są instrukcji obsługi i instrukcji montażu urządzenia.

OSTRZEŻENIA DOTYCZĄCE URZĄDZEŃ ZAWIERAJĄCY CZYNNIK CHŁODNICZY R32/ R290

1. Transport urządzeń zawierających łatwopalne czynniki chłodnicze

Zobacz przepisy dotyczące transportu.

2. Oznakowanie wyposażenia urządzenia

Zobacz przepisy dotyczące lokalne.

3. Utylizacja urządzeń zawierających czynniki chłodnicze

Zobacz przepisy krajowe.

4. Przechowywanie sprzętu/urządzenia

Przechowywanie sprzętu powinno być zgodne z instrukcją producenta.

5. Przechowywanie pakowanego (niesprzedanego) sprzętu

Opakowanie zbiorcze powinno być magazynowane w taki sposób, aby żadne uszkodzenie jego uszkodzenie mechaniczne nie powodowało wycieku czynnika chłodniczego urządzeń znajdujących się wewnątrz.

6. Informacje dotyczące serwisowania

1) Kontrola bezpieczeństwa

ŚRODKI OSTROŻNOŚCI

Przed rozpoczęciem prac nad urządzeniami zawierającymi łatwopalny czynnik chłodniczy należy przeprowadzić kontrolę bezpieczeństwa. Należy przestrzegać następujących środków ostrożności przy naprawie układu chłodniczego.

2) Procedura pracy

W celu zminimalizowania ryzyka pojawienia się łatwopalnego gazu lub toksycznych oparów, podczas wykonywania prac należy kontrolować sytuację.

3) Ogólny obszar roboczy

Wszyscy pracownicy obsługi technicznej/serwisowej oraz inne osoby pracujące na miejscu powinny zostać pouczone o charakterze wykonywanej pracy. Należy unikać pracy w pomieszczeniach zamkniętych i upewnić się, że panujące warunki są bezpieczne.

4) Sprawdzanie występowania czynnika chłodniczego.

Za pomocą specjalistycznego detektora czynnika chłodniczego należy przebadать teren zarówno przed jak i w trakcie pracy. Upewnij się, czy w pobliżu nie ma potencjalnych źródeł zapłonu.

5) Obecność gaśnicy

W przypadku przeprowadzania prac, na urządzeniu zawierający czynnik chłodniczy, należy zapewnić odpowiedni sprzęt gaśniczy. Gaśnicę proszkową lub CO₂ należy umieścić przy miejscu pracy.

6) Brak źródeł zapłonu

Każda osoba zajmująca się pracami związanymi z łatwopalnym czynnikiem chłodniczym powinna przestrzegać wszelkich środków ostrożności, aby nie doprowadzić do wybuchu czy pożaru. Wszelkie możliwe źródła zapłonu, w tym palenie papierosów, powinny być utrzymane w dostatecznej odległości od miejsca instalacji/naprawy urządzenia zawierającego czynnik chłodniczy. W obszarze wykonywanych prac powinny zostać ustawione znaki sygnalizujące zakaz palenia.

7) Odpowiednia wentylacja

Przed przystąpieniem do prac upewnij się, że obszar na którym będą one wykonywane ma odpowiedni przepływ powietrza. Prace najlepiej wykonywać na otwartej przestrzeni, tak by rozproszyć uwolniony czynnik chłodniczy.

8) Kontrola urządzeń chłodniczych

Podczas wymiany komponentów elektrycznych należy przez cały czas przestrzegać wytycznych producenta dotyczących konserwacji, serwisu oraz napraw. W razie wątpliwości skonsultuj się z działem technicznym producenta. W przypadku prac przy instalacjach wykorzystujących łatwopalne czynniki chłodnicze należy wykonać następujące czynności:

- Sprawdzić czy wlot/wylot powietrza działa prawidłowo i nie jest zablokowany.
- Jeżeli używany jest pośredni bądź dodatkowy układ chłodzący musi być on sprawdzony na obecność czynnika chłodniczego.
- Sprawdzić czy urządzenie jest prawidłowo oznaczone, a ostrzeżenia są widoczne i czytelne, jeśli nie są należy to poprawić.
- Sprawdzić czy układ zawierający czynnik chłodniczy jest zainstalowany w miejscu, w którym nie jest narażony na niebezpieczne substancje, a jego komponenty są wykonane z tworzywa odpornego na korozję.

9) Kontrola urządzeń elektrycznych

Jeśli w urządzeniu występuje usterka, która mogłaby zagrozić bezpieczeństwu, nie należy podłączać urządzenia do prądu zanim nie zostanie ona usunięta. Usterka powinna zostać zgłoszona natychmiastowo właścicielowi sprzętu.

Wstępna kontrola bezpieczeństwa obejmuje:

Rozładowane kondensatory: należy zrobić to w bezpieczny sposób, aby uniknąć możliwości iskrzenia.

ŚRODKI OSTROŻNOŚCI

Sprawdzenie czy komponenty elektryczne oraz kabel nie są pod napięciem.

Sprawdzenie czy urządzenie (jak i jego elementy) jest dobrze uziemione.

7. Naprawa uszczelnianych elementów

1) Przed przystąpieniem do otwarcia uszczelnionych elementów, sprawdź czy urządzenie (lub element) jest odłączone od prądu. Jeśli konieczne jest użycie zasilania podczas serwisowania konieczna jest stała detekcja potencjalnej nieszczelności, aby ostrzec o wycieku czynnika chłodniczego.

2) Szczególną uwagę należy zwrócić na odpowiedni poziom ochrony podczas prac serwisowych nad elementami mającymi styczność z łatwopalnymi czynnikami chłodniczymi. Dotyczy to uszkodzenia kabli, nadmierną liczbę połączeń, uszkodzonych uszczelnień, niewłaściwy montaż komponentów, czy elementów nie zgodnych ze specyfikacją sprzętu, itp.

3) Upewnij się, że poszczególne komponenty są prawidłowo zamontowane.

4) Upewnij się, że uszczelki lub materiały uszczelniające nie uległy zniszczeniu.

NOTE: Zastosowanie dodatkowego silikonu może ograniczyć skuteczność niektórych urządzeń w wykrywaniu nieszczelności instalacji.

8. Naprawa elementów iskro-bezpiecznych

Nie używaj żadnych elementów/urządzeń, które mogą spowodować spięcie, bądź przeciążenie w komponentach iskrobezpiecznych, są to jedyne komponenty, nad którymi można pracować w obecności łatwopalnych czynników chłodniczych. Elementy takie, jeśli mają być wymienione, to wyłącznie na takie, które zaleca producent. W przeciwnym razie może to spowodować zapłon czynnika chłodniczego.

9. Okablowanie

Sprawdź czy okablowanie, nie uległo zniszczeniu bądź korozji, nie jest przytrzaśnięte ani nie uległo innym niepożądanym działaniom zewnętrznym. Kontrola powinna również uwzględniać wpływ starzenia materiału jak i ciągłych wibracji pochodzących np. sprężarka czy wentylator.

10. Wykrywanie łatwopalnych czynników chłodniczych

Żadne źródła zapłonu nie mogą być wykorzystywane do poszukiwania czy wykrywania wycieków czynnika chłodniczego. Nie należy używać palników halogenowych, ani żadnego innego urządzenia wykorzystującego otwarty płomień.

11. Metody wykrywania nieszczelności

Do wykrywania nieszczelności należy używać wyłącznie elektronicznych urządzeń wykrywających łatwopalne czynniki chłodnicze. Taki detektor powinien być dobrze skalibrowany, tak aby jego czułość była maksymalna. Sprzęt taki należy skalibrować w miejscu wolnym od czynnika chłodniczego. Upewnij się, że czujnik nie jest potencjalnym źródłem zapłonu i czy jest odpowiedni dla używanego czynnika chłodniczego.

Wykrywanie wycieków za pomocą płynów, nadają się do stosowania z większością czynników chłodniczych. Należy jednak unikać stosowania detergentów zawierających chlor, może on reagować z czynnikiem chłodniczym i powodować korozję rur miedzianych.

Jeśli podejrzewa się przeciek wszystkie otwarte płomienie należy natychmiast usunąć. W przypadku wycieku czynnika chłodniczego, gdzie układ wymaga lutowania, cały czynnik powinien zostać odzyskany z układu lub odizolowany (za pomocą zaworów odcinających) w część systemu, w której występuje nieszczelność.

12. Demontaż i opróżnianie

Podczas prac związanych z czynnikiem chłodniczym należy przestrzegać następującej procedury:

- Usunąć czynnik chłodniczy.
- Oczyszczyć obwód gazem obojętnym.
- Opróżnij.

ŚRODKI OSTROŻNOŚCI

- Oczyszczyć ponownie za pomocą gazu obojętnego.
- Otwórz instalację chłodniczą.

Czynnik chłodniczy należy odzyskać do odpowiedniej butli. Układ należy przeczyszczyć za pomocą OFN. Proces ten powinno wykonać się kilkukrotnie. Nie używaj do tego sprężonego powietrza ani tlenu. Upewnij się, że w pobliżu nie znajdują się żadne źródła zapłonu.

13. Procedura napełniania.

- Upewnij się, że czynnik nie zostanie niczym zanieczyszczony podczas napełniania.
- Węże/przewody powinny być tak krótkie, jak to możliwe, aby zminimalizować ilość zawartego w nich czynnika chłodniczego.
- Butle z czynnikiem powinny być w pozycji pionowej.
- Przed napełnieniem układu czynnikiem chłodniczym należy upewnić się czy układ chłodzenia jest uziemiony.
- Oznacz etykietę po zakończeniu napełniania.
- Należy zachować szczególną ostrożność, aby nie przepełnić czynnikiem układu chłodniczego.
- Przed ponownym napełnieniem systemu należy przeprowadzić próbę ciśnieniową przy pomocy OFN.
- Po zakończeniu napełniania, przed uruchomieniem, należy przeprowadzić kontrolę szczelności układu.

14. Likwidacja i utylizacja

Nie wyrzucaj urządzeń elektronicznych razem z niesortowanymi odpadami komunalnymi. Konieczne jest przekazanie tego typu odpadów do specjalnego przetworzenia.

15. Etykietowanie

Upewnij się, że na urządzeniu znajdują się etykiety informujące, że urządzenie zawiera łatwopalny czynnik chłodniczy. Jeśli urządzenie zostało wycofane z użytkowania i zostało opróżnione z czynnika chłodniczego, powinno zostać oznakowane odpowiednią etykietą z datą i podpisem.

16. Odzysk czynnika chłodniczego

Każdy czynnik chłodniczy, należy usuwać zgodnie z wszystkimi normami bezpieczeństwa.

Przy transportowaniu czynnika chłodniczego stosuj wyłącznie odpowiednie do tego butle. Wszystkie przeznaczone do przechowywania czynnika chłodniczego butle są specjalnie oznaczone.

Każda butla musi być wyposażona w zawór bezpieczeństwa.

Sprzęt używany do odzysku czynnika chłodniczego powinien być w dobrym stanie, z zestawem kompletnych instrukcji.

Węże powinny być kompletne i szczelne.

Przed użyciem urządzenia odzyskującego czynnik, należy sprawdzić, czy jest w dobrym stanie technicznym, a wszystkie elementy są uszczelnione, aby zapobiec niebezpieczeństwu w przypadku uwolnienia czynnika chłodniczego (w razie konieczności skontaktuj się z producentem).

Nie mieszać czynników chłodniczych.



UWAGA DOTYCZĄCA FLUOROWANYCH GAZÓW CIEPLARNIANYCH

- Fluorowane gazy cieplarniane znajdują się w hermetycznie zamkniętych urządzeniach. Szczegółowe informacje na temat rodzaju, ilości gazu i emisji CO₂ znajdują się na tabliczce znamionowej urządzenia.
- Instalacja, serwis, konserwacja i naprawa tego urządzenia musi być przeprowadzona przez certyfikowanego technika.

CZĘŚĆ 1. BUDOWA URZĄDZENIA

1. BUDOWA URZĄDZENIA

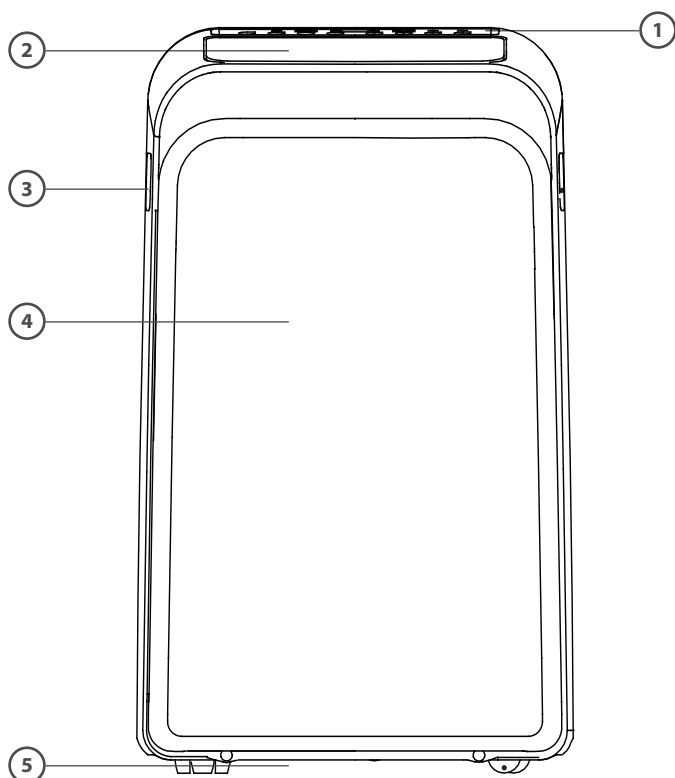

Rys. 1

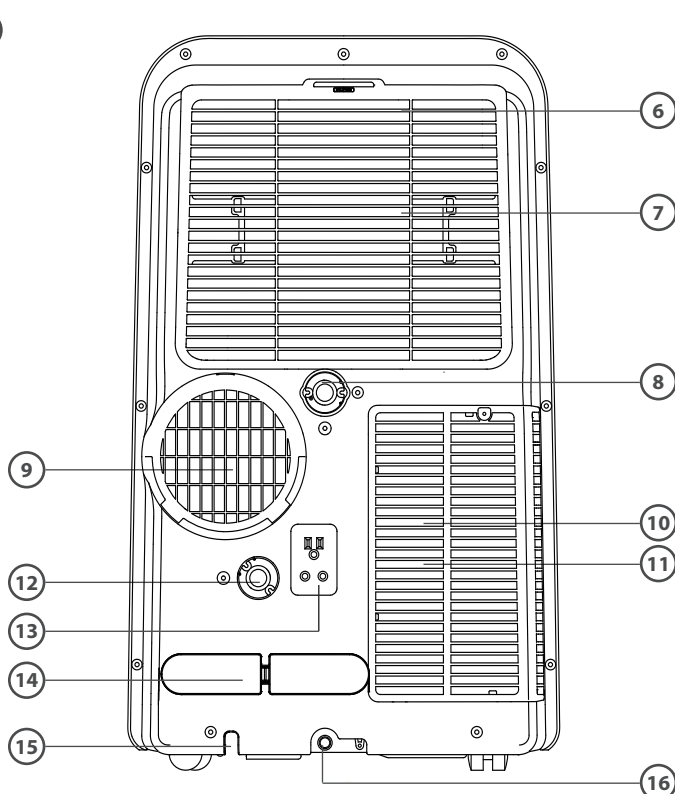

Rys. 2

- | | |
|---------------------------------------|--------------------------------------|
| 1. Panel kontrolny | 9. Ujście powietrza |
| 2. Żaluzja pozioma | 10. Dolny filtr powietrza |
| 3. Uchwyt (obie strony) | 11. Dolny wlot powietrza |
| 4. Panel przedni | 12. Ujście odpływu (tylko dla pompy) |
| 5. Rolki | 13. Gniazdo zasilające |
| 6. Górny filtr powietrza (za grillem) | 14. Klamra na kabel zasilający |
| 7. Górny wlot powietrza | 15. Otwór kabla zasilającego |
| 8. Ujście odpływu | 16. Dolna tacka, ujście odpływu |



UWAGA

Wszystkie ilustracje użyte w niniejszej instrukcji są wyłącznie poglądowe. Operacje i funkcje nie zmieniają się.

CZĘŚĆ 2. INSTALACJA

1. LOKALIZACJA INSTALACJI URZĄDZENIA

Wybór odpowiedniej lokalizacji

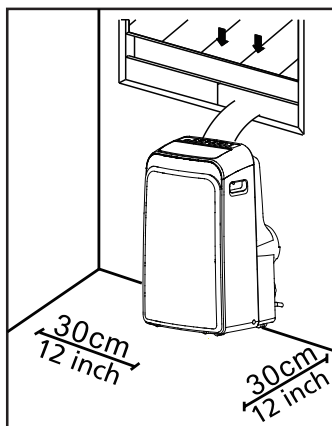

Rys. 3

Rekomendowana instalacja

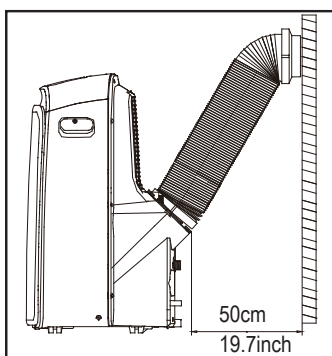

Rys. 4

Lokalizacja urządzenia powinna spełniać następujące warunki:

- Upewnij się że montujesz jednostkę na równej powierzchni. Dzięki temu zminimalizujesz hałas i wibracje.
- Jednostka musi być zainstalowana przy użyciu gniazdka uziemieniem, a tacka odpływu (z tyłu urządzenia) musi być dostępna.
- Jednostka musi znajdować się przynajmniej 30 cm (12 cal) od najbliższej ściany aby zapewnić odpowiedni przepływ powietrza.
- NIE ZAKRYWAĆ wlotów, wylotów i odbiorników sygnału zdalnego. Może to spowodować uszkodzenie urządzenia.



UWAGA

Wszystkie rysunki w tej instrukcji są użyte jedynie w celach prezentacyjnych. Twoja jednostka może nieco się różnić. Ogólny kształt zostanie zachowany. Działanie i funkcje wyglądają tak samo. Jeżeli między tą instrukcją, a instrukcją dotyczącą pilota bezprzewodowego są znaczne różnice, to ta instrukcja jest ważniejsza.



Wymagane narzędzia: śrubokręt z główką typu Phillips, średni, miarka lub linijka, nóż lub nożyczki, piła (opcjonalnie, aby skrócić adapter okienny w przypadku wąskich okien).

2. AKCESORIA (SPRAWDŹ ROZMIAR SWOJEGO OKNA)

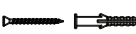

Część	Opis	Ilość
	Adapter jednostki	1 pc
	Wąż/przewód wylotowy	1 pc
	Adapter do adaptera okiennego*	1 pc
	Wylot - adapter A* (tylko do instalacji ściennej)	1 pc
	Wylot - adapter B* (z pokrywką, tylko do instalacji ściennej)	1 pc

Część	Opis	Ilość
	Adapter okienny B*	1 pc
	Klamra na przewód zasilający	1 pc
	Kołek*	1 pc
	Kątownik bezpieczeństwa i śruba*	1 pc
	Wąż odpływu skroplin	1 pc

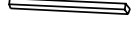
CZĘŚĆ 2. INSTALACJA

Part	Description	Qty
	Śruba i kotwa* (tylko do instalacji ściennej)	4 pc
	Adapter okienny A *	1 pc
	Uszczelka piankowa B *	1 pc
	Uszczelka piankowa C *	1 pc

* Akcesoria opcjonalne

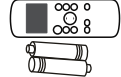
Part	Description	Qty
	Adapter do węża odpływu (tylko tryb pompy ciepła)	1 pc
	Uszczelka piankowa A *	2 pc
	Pilot i baterie	1 set

3. ZESTAW INSTALACJI W OKNIE

1. KROK PIERWSZY - przygotowanie przewodu odprowadzającego .

Umieść wąż wyprowadzający powietrze w adapter okienny i adapter jednostki, zablokuj automatycznie dzięki elastycznym wybrzuszeniom w adapterach.

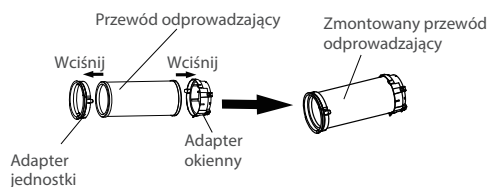

Rys. 5

2. KROK DRUGI - Zainstaluj przewód odprowadzający do urządzenia.

Włóż adapter przewodu odprowadzającego do kanału wylotu powietrza urządzenia (upewnij się, że zaczep adaptera jest na równi z otworem wylotu powietrza) i przesun w dół według kierunku strzałek. (Rys. 6.)

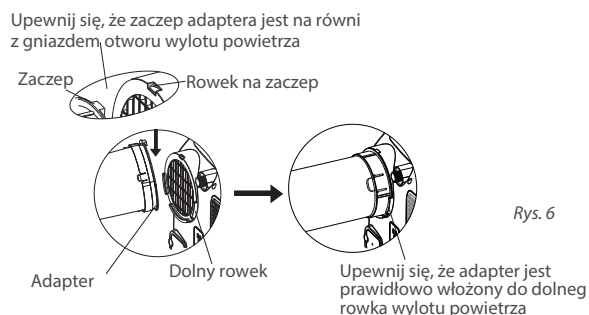

Rys. 6

3. KROK TRZECI - Przygotowanie regulowanego adaptera okiennego.

- Dopasuj adapter okienny w zależności od rozmiaru okna.
- Jeśli długość okna wymaga dwóch adapterów okiennych, po dopasowaniu użyj śruby do ich przymocowania.
- W przypadku niektórych modeli, jeśli długość okna wymaga trzech adapterów, użyj dwóch śrub do ich przymocowania (po uprzednim dopasowaniu).

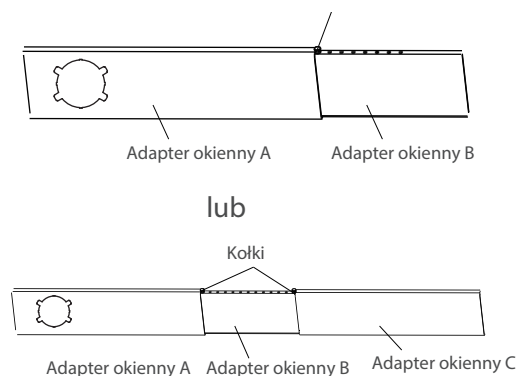

Rys.7



UWAGA

Po przygotowaniu zestawu przewodów odprowadzających oraz adapterów okiennych wybierz jedną z następujących metod instalacji.

CZĘŚĆ 2. INSTALACJA

4. INSTALACJE OPCJONALNE

TYP 1: Okno przesuwne w górę lub w bok

1. Dociąć samoprzylepne uszczelki piankowe A i B do odpowiedniej długości i przymocować je do skrzydła okiennego i ramy, tak jak pokazano. (Rys. 8)

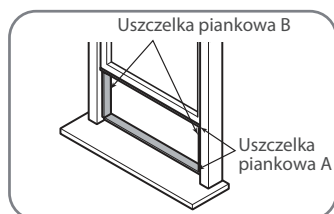

lub

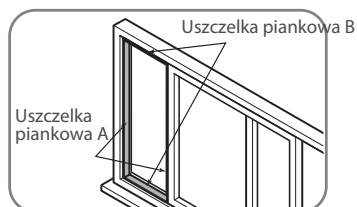

Rys. 8

2. Włóż adapter okienny do otworu okna. (Rys. 9)

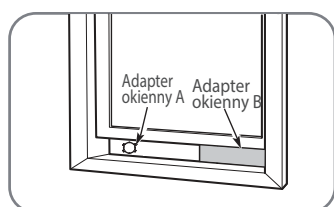

lub

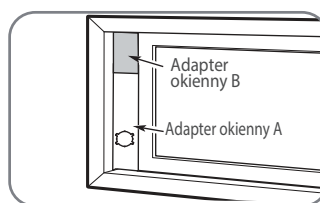

Rys. 9

3. Przytnij uszczelkę piankową C (bez kleju), aby dopasować ją do szerokości okna. Włóż uszczelkę między szybę a ramę okna, aby zapobiec przedostawaniu się do środka powietrza zewnętrznego oraz owadów. (Rys. 10)



lub

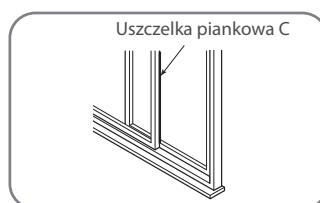

Rys. 10

4. Jeśli zajdzie taka potrzeba zainstaluj wspornik zabezpieczający za pomocą 2 śrub. (Rys. 11)

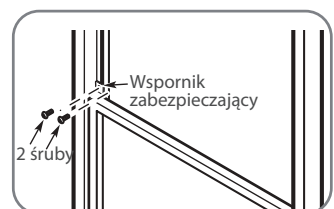

lub

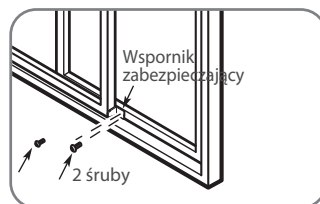

Rys. 11

5. Włóż przewód odpływowy w adapter okna. (Rys. 12)

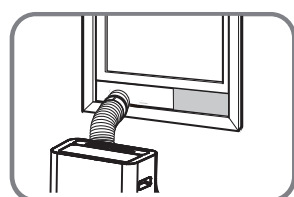

lub

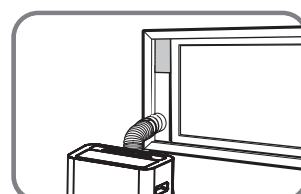

Rys. 12

CZĘŚĆ 2. INSTALACJA

TYP 2: Instalacja ścienna

1. Wytnij w ścianie otwór o średnicy 125 mm (4,9 cala). dla adaptera przewodu odprowadzającego B.
2. Przymocuj adapter wylotowy B do ściany za pomocą czterech kotew i śrub dołączonych do zestawu.
3. Podłącz przewód odprowadzający (z adapterem ściennym A) do ściennego adaptera odprowadzającego B.

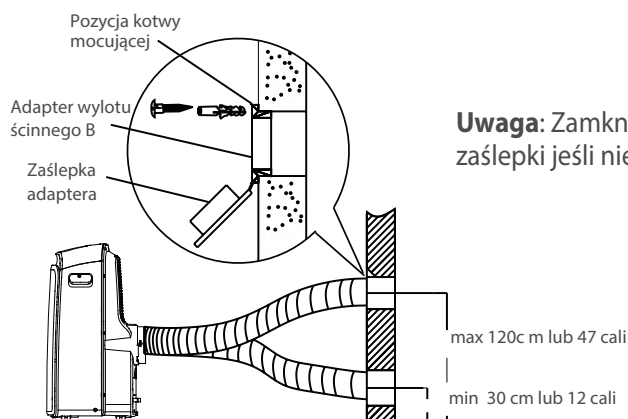

Rys. 13

⚠ UWAGA

Aby zapewnić prawidłowe działanie, NIE NALEŻY nadmiernie wydłużać ani wyginać przewodu (węża) odprowadzającego. Upewnij się, że nie ma żadnych przeszkód wokół wylotu powietrza przewodu odprowadzającego (w odległości 50 cm), aby układ wydechowy działał prawidłowo. Wszystkie ilustracje w tym podręczniku mają wyłącznie charakter poglądowy. Twoje urządzenie może się nieznacznie różnić.



Rys. 14

CZĘŚĆ 3. KORZYSTANIE Z JEDNOSTKI

1. PANEL STERUJĄCY

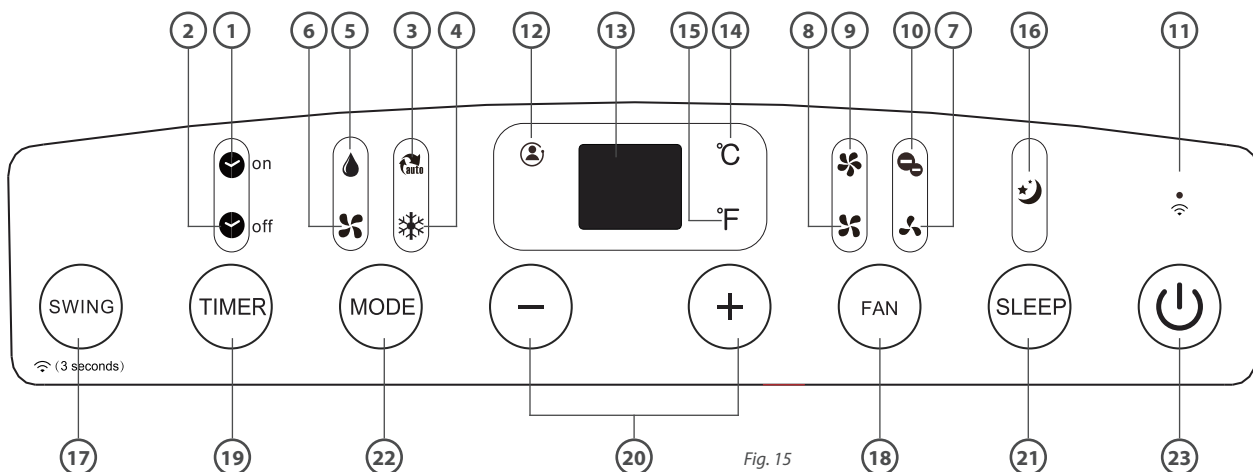

Fig. 15

Id	Element	Function
1.	🕒 on	Timer ON
2.	🕒 off	Timer OFF
3.	🔄	Lampka trybu AUTO
4.	❄️	Lampka trybu chłodzenia (COOL)
5.	💧	Lampka trybu osuszania (DRY)
6.	🌀	Lampka trybu wentylatora (FAN)
7.	🌀	Wskaźnik niskiej prędkości wentylatora
8.	🌀	Wskaźnik średniej prędkości wentylatora
9.	🌀	Wskaźnik wysokiej prędkości wentylatora
	🌀🌀🌀	Automatyczna prędkość wentylatora (tylko wybrane modele)
10.	🌀	Lampka jonizatora powietrza (tylko wybrane modele)
11.	📶	Lampka WiFi (tylko wybrane modele)

Id	Element	Function
12.	👤	Lampka trybu FOLLOW ME (tylko wybrane modele)
13.	■	Wyświetlacz LED
14.	°C	Stopnie Celsjusza
15.	°F	Stopnie Fahrenheita
16.	🌙	Lampka trybu SNU (SLEEP)
17.	🌀	Przycisk SWING/WiFi (tylko wybrane modele)
18.	🌀	Przycisk prędkości wentylatora
19.	🕒	Przycisk TIMERA
20.	⊖ ⊕	Przyciski regulacji: W GÓRĘ i W DÓŁ
21.	🌙	Przyciski uśpienia
22.	🔄	Przycisk zmiany trybu pracy
23.	🔌	Przycisk zasilania





UWAGA

Niektóre funkcje są opcjonalne. W modelach R920 nie ma jonizatora.

CZĘŚĆ 4. FUNKCJE I UŻYTKOWANIE

1. PRZYCISKI FUNKCYJNE PANELU STEROWANIA

1.  **Przycisk SWING / WIFI (WIFI występuje tylko w wybranych modelach)**
 Naciśnij ten przycisk, aby uruchomić tryb AUTO SWING. Kiedy funkcja jest włączona, naciśnij przycisk ponownie, aby zatrzymać żaluzję pod żądanym kątem.
 Aby uruchomić funkcję bezprzewodowego połączenia WIFI po raz pierwszy, naciśnij i przytrzymaj przycisk SWING przez 3 sekundy, aby uruchomić tryb parowania. Na wyświetlaczu LED pojawi się komunikat AP, informujący o możliwości ustawienia połączenia bezprzewodowego.
 - Jeśli połączenie (z routerem) w ciągu 8 minut zakończy się pomyślnie, zaświeci się wskaźnik połączenia bezprzewodowego .
 - Jeśli w ciągu 8 minut połączenie nie powiedzie się, urządzenie automatycznie wyjdzie z trybu bezprzewodowego.
 Aby wyłączyć połączenie bezprzewodowe WIFI, naciśnij i przytrzymaj jednocześnie przyciski SWING i DOWN (-) przez 3 sekundy, na wyświetlaczu przez 3 sekundy pojawi się komunikat OF.
 Aby włączyć połączenie bezprzewodowe WIFI, naciśnij i przytrzymaj jednocześnie przyciski SWING i UP (+) przez 3 sekundy, na wyświetlaczu przez 3 sekundy pojawi się komunikat ON.
Uwaga: Jeśli zrestartujesz funkcje połączenia bezprzewodowego, ponowne połączenie urządzenia z siecią WiFi może zająć trochę czasu.





2.  **Przycisk WENTYLATOR/JONIZATOR (jonizator występuje tylko w wybranych modelach)**
 Naciśnij ten przycisk raz, aby kontrolować prędkość wentylatora w czterech poziomach: NISKA, ŚREDNIA (tylko w wybranych modelach), WYSOKA i AUTO. Kontrolka prędkości wentylatora zaświeca się w zależności od ustawionej prędkości z wyjątkiem prędkości automatycznej (AUTO), po wybraniu tej opcji wszystkie kontrolki wentylatora zgasną. W niektórych modelach, po wybraniu prędkości wentylatora AUTO, wszystkie lampki kontrolne wentylatora zaświecą się jednocześnie.
UWAGA: Aby uruchomić jonizator powietrza (tylko w wybranych modelach), naciśnij i przytrzymaj przycisk WENTYLATORA (FAN) przez 3 sekundy. Zapali się kontrolka jonizatora. Aby zatrzymać jonizator, ponownie naciśnij i przytrzymaj, przycisk WENTYLATORA (FAN) przez 3 sekundy. Kontrolka zgaśnie.

3.  **Przycisk TIMERA**
 Służy do ustawiania czasu uruchomienia (TIMER ON) lub wyłączenia (TIMER OFF) urządzenia. Naciśnij przycisk TIMER i używając przycisków + i - ustaw czas włączenia/wyłączenia urządzenia. Kontrolka TIMERA włączy / wyłączy się wg wybranego ustawienia TIMER ON/TIMER OFF.

4.  **Przycisk SLEEP(ECO)/Reset filtra**
 Naciśnij ten przycisk aby włączyć funkcję SLEEP/ECO.

5.  **Przycisk TRYBU PRACY**
 Każde naciśnięcie przycisku spowoduje wybranie trybu pracy urządzenia w kolejności: AUTO, CHŁODZENIE, OSUSZANIE, GRZANIE i WENTYLATOR. W zależności od wybranego trybu, na panelu zapali się odpowiednia kontrolka.
UWAGA: W modelach z wbudowanym czujnik wilgotności można dostosować wilgotność w trybie suszenia DRY.

CZĘŚĆ 4. FUNKCJE I UŻYTKOWANIE

6.  **Przycisk regulacji W GÓRĘ (+) i W DÓŁ (-)**
 Przycisk zmniejsza/zwiększa ustawienia temperatury co 1°C/1°F (lub 2°F) w zakresie od 17°C /62°F do 30°C/86°F (lub 88°F)
 Przycisk zmniejsza/zwiększa ustawienie TIMERA w zakresie 0~24 godziny.
 Przycisk zmniejsza/zwiększa ustawienie wilgotności w zakresie 35%RH do 85%RH (wilgotności względnej) co 5% (tylko w modelach z wbudowanym czujnikiem wilgotności).
UWAGA: Urządzenie może wyświetlać w jednostkach °C lub °F. Aby zmienić jednostki naciśnij i przytrzymaj jednocześnie przycisk W GÓRĘ (+) i W DÓŁ (-) przez 3 sekundy.
7.  **Przycisk ZASILANIA**
 Naciśnij aby włączyć/wyłączyć urządzenie.
8.  **Wyświetlacz LED**
 Pokazuje ustawioną temperaturę w °C lub °F oraz ustawienia TIMERA i ustawienia wilgotności (tylko dla modeli z czujnikiem wilgotności).
 Wyświetla kody błędów i kody bezpieczeństwa:
 E1 - Błąd czujnika temperatury pomieszczenia.
 E2 - Błąd czujnika temperatury parownika.
 E4 - Błąd komunikacji panelu.
 EC - Wykrycie wycieku czynnika chłodniczego (tylko wybrane modele).
 P1- Dolna taca ociekowa jest pełna - podłącz wąż spustowy i odprowadź zebraną wodę. Jeśli błąd się powtórzy - wezwij serwis.
UWAGA: Jeżeli wystąpi jedna z powyższych usterek, wyłącz urządzenie i sprawdź, czy urządzenia nie jest blokowane. Uruchom ponownie urządzenie, jeśli usterka nadal występuje, wyłącz urządzenie i odłącz kabel zasilający. Skontaktuj się z instalatorem lub wykwalifikowanym serwisem celem usunięcia usterki.

2. GŁÓWNE FUNKCJE URZĄDZENIA

1. Instalacja przewodu odprowadzającego (wydechowego)

Przewód wylotowy i adapter muszą być zainstalowane lub usunięte zgodnie z trybem użytkowania. W trybie CHŁODZENIA (COOL) lub AUTOMATYCZNYM (AUTO) należy zainstalować przewód odprowadzający. W przypadku używania trybu WENTYLATORA (FAN), OSUSZANIA (bez czujników wilgotności) należy osunąć przewód odprowadzający.

2. Tryb CHŁODZENIA (COOL)

- Naciśnij przycisk TRYBU PRACY (MODE), aż zaświeci się kontrolka COOL (CHŁODZENIE).
- Naciśnij przycisk regulacji W GÓRĘ (+) lub W DÓŁ (-) aby wybrać żadaną temperaturę. Zakres temperatury jaką można ustawić to 17°C~30°C/62°F~88°F (lub 86°F).
- Naciśnij przycisk FAN SPEED, aby wybrać żadaną prędkość wentylatora.

3. Tryb OSUSZANIA (DRY)

- Naciśnij przycisk TRYBU PRACY (MODE), aż zaświeci się lampka DRY (OSUSZANIE).
- W trybie OSUSZANIA nie można wybrać prędkości wentylatora ani regulować temperatury. Prędkość wentylatora automatycznie zostanie ustawiona na NISKĄ (LOW)
- Okna i drzwi powinny być zamknięte, aby uzyskać lepszy efekt osuszania.

CZĘŚĆ 4. FUNKCJE I UŻYTKOWANIE

- Nie należy umieszczać przewodu odprowadzającego w oknie, jeśli nie można ustawić poziomu wilgotności (model bez czujnika wilgotności). Jeśli urządzenie posiada wbudowany czujnik wilgotności ustaw tylny kanał, aby uzyskać lepszy efekt osuszania (kanał nie musi łączyć się z oknem).

4. Tryb AUTO

- Po ustawieniu trybu AUTO, urządzenie automatycznie wybierze tryb chłodzenia lub tryb pracy "wyłącznie wentylatora" w zależności od zadanej temperatury i temperatury panującej w pomieszczeniu.
- Klimatyzator automatycznie kontroluje temperaturę w pomieszczeniu wokół ustawionego przez Ciebie punktu temperatury.
- W trybie AUTO regulacja prędkości wentylatora jest niedostępna.

5. Tryb WENTYLATOR (FAN)

- Naciskaj przycisk MODE (TRYB PRACY), aż zaświeci się kontrolka FAN (WENTYLATOR).
- Naciśnij przycisk FAN SPEED, aby wybrać prędkość wentylatora. W tym trybie regulacja temperatury jest niedostępna.
- W trybie pracy TYLKO WENTYLATOR nie wkładaj przewodu odprowadzającego do okna.

6. Funkcja TIMERA

- Gdy urządzenie jest włączone, naciśnij przycisk TIMER, aby uruchomić program automatycznego wyłączenia. Zaświeci się kontrolka TIMER OFF. Naciśnij przycisk W GÓRĘ (+) lub W DÓŁ (-), aby wybrać żądany czas. Naciśnij ponownie przycisk TIMER w ciągu 5 sekund, program automatycznego włączania zostanie uruchomiony. Zaświeci się kontrolka TIMER ON. Naciśnij przycisk W GÓRĘ (+) lub W DÓŁ (-), aby wybrać żądany czas rozpoczęcia automatycznego włączania.
- Gdy urządzenie jest wyłączone, naciśnij przycisk TIMER, aby uruchomić program automatycznego włączania, naciśnij go ponownie w ciągu 5 sekund, aby uruchomić program AUTO-OFF.
- Naciśnij przycisk W GÓRĘ (+) lub W DÓŁ (-), aby zmienić czas co 0,5 godziny do 10 godzin, a następnie co 1 godzinę do 24 godzin. Zacznie się odliczanie czasu pozostałego do rozpoczęcia.
- System automatycznie powróci do wyświetlania poprzedniego ustawienia temperatury, jeśli w ciągu 5 sekund nie zostanie wykonana żadna operacja.
- Włączenie lub wyłączenie urządzenia w dowolnym momencie lub regulacja ustawienia timera na 0.0 spowoduje anulowanie programu Auto Start / Stop timer.
- Jeżeli wystąpi usterka, program autostartu i automatycznego wyłączenia urządzenia zostanie anulowany.

7. Funkcja SNU/EKO (SLEEP/ECO)

Naciśnij przycisk SLEEP, zadana temperatura wzrośnie (w trybie chłodzenia) lub spadnie (w trybie ogrzewania) o 1°C/2° F (lub 1°F) w ciągu 30 minut. Po kolejnych dodatkowych 30 minut, temperatura wzrośnie (w trybie chłodzenia) lub spadnie (w trybie ogrzewania) o kolejne 1°C/2° F (lub 1°F). Przez 7 godzin będzie utrzymywana nowa temperatura, zanim powróci do wybranej pierwotnie. Spowoduje to zakończenie trybu SNU/EKO, a urządzenie będzie nadal działać zgodnie z pierwotnym zaprogramowaniem.

UWAGA: Funkcja SNU/EKO jest niedostępna w trybie WENTYLATORA (FAN) lub OSUSZANIA (DRY).

3. INNE FUNKCJE

1. Funkcja FOLLOW ME/TEMP SENSING (tylko w wybranych modelach)

UWAGA: Funkcja FOLLOW ME być aktywowana TYLKO za pomocą pilota. Służy on jako zdalny termostat pozwalający na precyzyjną kontrolę temperatury w miejscu, w którym się znajduje. Aby włączyć funkcję FOLLOW ME/TEMP SENSING, skieruj pilota w stronę urządzenia i naciśnij przycisk FOLLOW ME/TEMP SENSING. Pilot będzie wysyłał sygnał do klimatyzatora, do momentu ponownego naciśnięcia tego przycisku.

CZĘŚĆ 4. FUNKCJE I UŻYTKOWANIE

Jeśli w ciągu 7 minut urządzenie nie odbierze sygnału, wyjdzie ono z trybu FOLLOW ME / TEMP SENSING.

UWAGA: Funkcja SNU/EKO jest niedostępna w trybie WENTYLATORA (FAN) lub OSUSZANIA (DRY).

2. Auto-Restart (tylko w wybranych modelach)

Jeśli urządzeniu niespodziewanie zostanie przerwane zasilanie (np. poprzez wypięcie kabla), automatycznie wznowi ono swoją pracę z poprzednimi ustawieniami, po ponownym podłączeniu zasilania..

3. Zaczekaj 3 minuty przed wznowieniem operacji

Po zatrzymaniu urządzenia nie można być ono zrestartowana w ciągu pierwszych 3 minut. Jest to funkcja ochronna osuszacza. Po upływie 3 minut urządzenie automatycznie rozpocznie operację.

4. Regulacja przepływu powietrza

Żaluzję można regulować automatycznie. Dostosuj automatycznie kierunek przepływu powietrza:

- Gdy zasilanie jest włączone, żaluzja otwiera się całkowicie.
- Naciśnij przycisk SWING na pilocie, aby uruchomić funkcję AUTO SWING. Żaluzja będzie automatycznie obracać wachlować w górę i w dół.
- Nie ustawiaj żaluzji ręcznie. Może to spowodować uszkodzenie urządzenia.

5. Zarządzanie energią (tylko w wybranych modelach)

Jeżeli przez pewien czas temperatura otoczenia jest niższa od tej ustawionej, urządzenie automatycznie uruchomi funkcję zarządzania energią. Sprężarka zatrzyma się, w niektórych modelach urządzeniach może wyłączyć się wentylator. Jeżeli temperatura otoczenia jest wyższa od tej ustawionej, urządzenie zostanie automatycznie wyłączone z funkcji zarządzania energią. Sprężarka i wentylator wznowią swoją pracę.

4. ODPROWADZANIE SKROPLIN

- Podczas trybu OSUSZANIA (DRY), należy zdjąć zaślepkę spustu z tyłu urządzenia, zainstalować złącze spustowe (uniwersalna korektor żeński 5/8") oraz wąż 3/4" (nie dołączony do zestawu). W przypadku modeli bez złącza spustowego wystarczy podłączyć wąż do otworu. Umieść otwarty koniec węża bezpośrednio do kratki odpływowej.

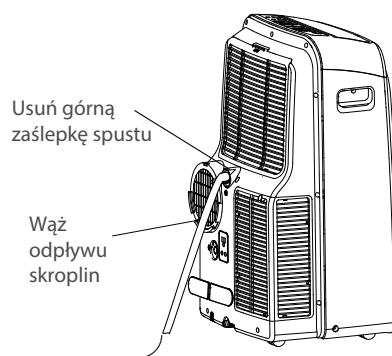

Rys. 16



UWAGA

Upewnij się, że wąż nie jest uszkodzony, aby uniknąć przecieków. Skieruj wąż w stronę odpływu, upewniając się, że nie jest on poskręcany i nie ma załamań. Włóż koniec węża do odpływu i upewnij się, że jego koniec skierowany jest w dół, aby umożliwić płynny przepływ wody (Rys. 17). Jeżeli wąż odpływu skroplin nie jest używany, upewnij się, że zaślepka spustu i pokrętło są mocno zainstalowane, aby zapobiec wyciekom wody.



Rys. 17

CZĘŚĆ 4. FUNKCJE I UŻYTKOWANIE

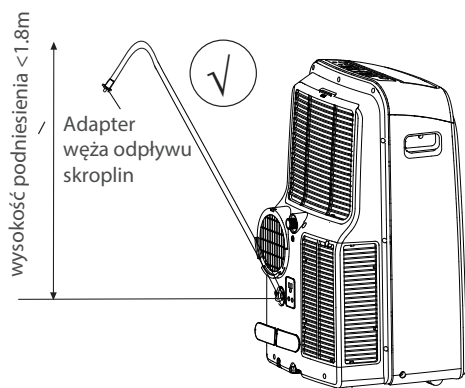

Rys. 18

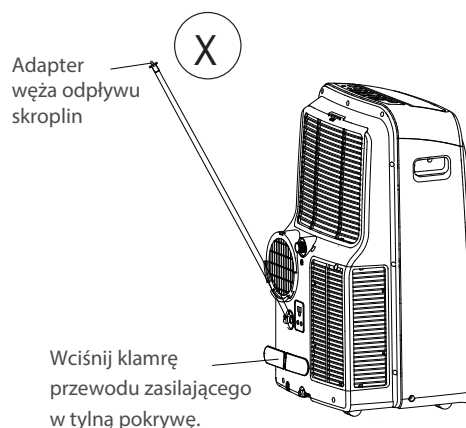

Rys. 19

- Gdy poziom wody w dolnej tacy wcześniej osiągnie określony poziom, urządzenie wyda 8 razy sygnał dźwiękowy, a na wyświetlaczu pojawi się kod P1. Z chwilą pojawienia się komunikatu P1 proces klimatyzacji/osuszania natychmiast się zatrzyma, jednak silnik wentylatora będzie nadal działał (jest to normalne zachowanie urządzenia). Przenieś ostrożnie urządzenie do miejsca odpływu, zdejmij dolny korek spustowy i pozwól wodzie spłynąć.
- Zainstaluj zaślepkę na dolnym spuscie i ponownie uruchom urządzenie, aż symbol P1 zniknie z wyświetlacza. Jeśli błąd się powtórzy, skontaktuj się z serwisem.

UWAGA: Przed użyciem urządzenia należy ponownie zainstalować zaślepkę na dolnym spuscie, aby zapobiec wyciekom wody.

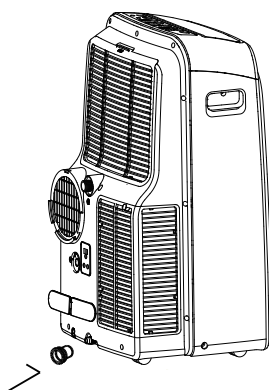

Rys. 20

CZĘŚĆ 5. CZYSZCZENIE I KONSERWACJA

⚠ OSTRZEŻENIE

- Zawsze odłączaj urządzenie przed czyszczeniem lub serwisowaniem.
- **NIE WOLNO** używać łatwopalnych substancji lub chemikaliów do czyszczenia urządzenia.
- **NIE WOLNO** myć urządzenia pod bieżącą wodą. Grozi to porażeniem prądem.
- **NIE WOLNO** używać urządzenia, jeśli podczas czyszczenia zostało uszkodzone zasilanie. Uszkodzony przewód zasilający należy wymienić na nowy przewód od producenta.

1. CZYSZCZENIE FILTRA POWIETRZA

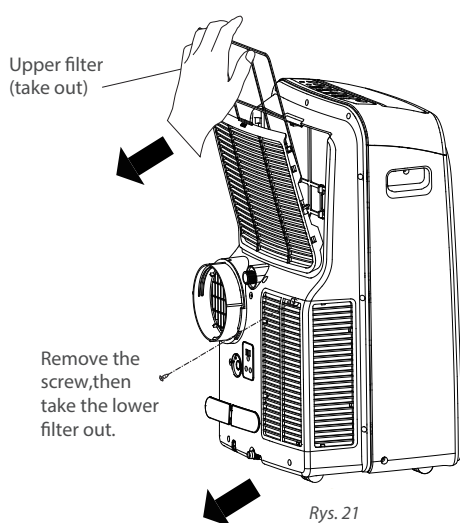

Wskazówki dotyczące konserwacji:

- Filtr powietrza należy czyścić co 2 tygodnie, aby uzyskać optymalną wydajność urządzenia.
- Tacę na wodę należy opróżnić natychmiast po wystąpieniu błędu P1, oraz przed przechowywaniem, aby zapobiec pleśni.
- Jeżeli w domu przebywają zwierzęta, należy okresowo wycierać kratkę grilla, aby zapobiec zablokowaniu przepływu powietrza przez ich sierść.

2. CZYSZCZENIE URZĄDZENIA

Urządzenie należy czyścić wilgotną, miękką szmatką z łagodnym detergentem a następnie osuszyć suchą szmatką.

3. PRZECHOWYWANIE URZĄDZENIE JEŚLI NIE JEST UŻYWANE

- Opróżnij tacę na wodę zgodnie z instrukcją.
- Uruchom urządzenie w trybie WENTYLATOR przez 12 godz. w ciepłym pomieszczeniu, zapobiegnie to powstawaniu pleśni.
- Wyłącz urządzenie i odłącz je od zasilania.
- Wyczyść filtr powietrza zgodnie z instrukcją. Ponownie zamontuj czysty, suchy filtr przed przechowywaniem.
- Wyjmij baterie z pilota.
- Przechowuj urządzenie w chłodnym, ciemnym miejscu. Narażenie na bezpośrednie działanie promieni słonecznych lub ekstremalne ciepło może skrócić żywotność urządzenia.

⚠ UWAGA

Odkurz obudowę urządzenia suchą szmatką lub umyj zwilżoną w ciepłej wodzie i odrobiną płynu do mycia naczyń. Dokładnie spłucz i wytrzyj do sucha. Nigdy nie używaj silnych środków czyszczących, wosku lub pasty do polerowania. Upewnij się, że nadmiar wody został wyciśnięty ze szmatki przed wytarciem elementów sterujących, nadmiar wody w pobliżu panelu sterowania może spowodować uszkodzenie urządzenia.

CZĘŚĆ 6. ROZWIĄZYWANIE PROBLEMÓW

Przed kontaktem z działem serwisu sprawdź poniższe możliwe problemy i rozwiązania.

Problem	Opis	Rozwiązanie
Urządzenie nie włącza się.	Kod błędu P1.	Taca ociekowa jest pełna. Wyłącz urządzenie, spuść wodę z tacy i uruchom urządzenie ponownie.
	W trybie CHŁODZENIE: temperatura w pomieszczeniu jest niższa niż temperatura ustawiona.	Zresetuj temperaturę.
Urządzenie nie chłodzi zbyt dobrze.	Filtr powietrza jest zablokowany kurzem lub sierścią zwierząt.	Wyłącz urządzenie i wyczyść filtr zgodnie z instrukcją
	Wąż wylotowy nie jest podłączony lub jest zablokowany	Wyłącz urządzenie, odłącz wąż, sprawdź, czy nie jest zablokowany i podłącz go ponownie.
	Brak czynnika chłodniczego	Skontaktuj się z serwisem, aby sprawdzić urządzenie i uzupełnić czynnik chłodniczy.
	Ustawiona zbyt wysoka temperatura.	Zmniejsz temperaturę
	Okna i drzwi w pomieszczeniu są otwarte.	Upewnij się, że wszystkie okna i drzwi są zamknięte.
	Powierzchnia pokoju jest za duża.	Sprawdź dokładnie obszar chłodzenia.
	W pomieszczeniu znajdują się źródła ciepła.	Jeśli to możliwe, usuń źródła ciepła.
Urządzenie jest głośnie i wpada w wibracje	Podłoże nie jest zbyt równe.	Umieść urządzenie na płaskiej, poziomej powierzchni
	Filtr powietrza jest zablokowany kurzem lub sierścią zwierząt.	Wyłącz urządzenie i wyczyść filtr zgodnie z instrukcją
Urządzenie wydaje bulgoczący dźwięk	Dźwięk jest spowodowany przepływem czynnika chłodniczego wewnątrz urządzenia.	Jest to normalne zjawisko.

CZĘŚĆ 7. OBSŁUGA PILOTA

1. SPECYFIKACJA TECHNICZNA

Model	MAZE
Power	3.0V (Baterie R03/LR03 2)
Range	8m
Temperatura pracy	-5°C ~ 60°C

2. WSKAŹNIKI WYŚWIETLACZA

1. Wskaźnik transmisji (opcjonalnie)

Zapala się, gdy pilot wysyła sygnał do urządzenia.

2. Wskaźnik trybu pracy MODE

Wyświetla bieżący tryb, w tym:

AUTO ↻ → CHŁODZENIE ❄ → OSUSZANIE 💧
→ GRZANIE ☀ → WENTYLATOR 🏠

UWAGA: Tryb grzania w tym modelu jest niedostępny.

3. Wskaźnik ON/OFF

Pojawia się, gdy urządzenie jest włączone i znika po wyłączeniu.

4. Wskaźnik TIMER ON

Wyświetla się, gdy funkcja TIMER ON jest włączona.

5. Wskaźnik TIMER OFF

Wyświetla się, gdy funkcja TIMER OFF jest włączona.

6. Wskaźnik trybu ECO

Niedostępny w tym modelu.

7. Wskaźnik zużycia baterii

Wykrywanie niskiego poziomu naładowania baterii.

8. Wskaźnik funkcji SLEEP

Wyświetla się, gdy funkcja SLEEP jest włączona

9. Wskaźnik funkcji FOLLOW ME

Wskazuje, że funkcja FOLLOW ME jest włączona

10. Wskaźnik ŚWIEŻEGO POWIETRZA

Niedostępny w tym modelu.

11. Wskaźnik funkcji CISZY (SILENT)

Niedostępny w tym modelu.

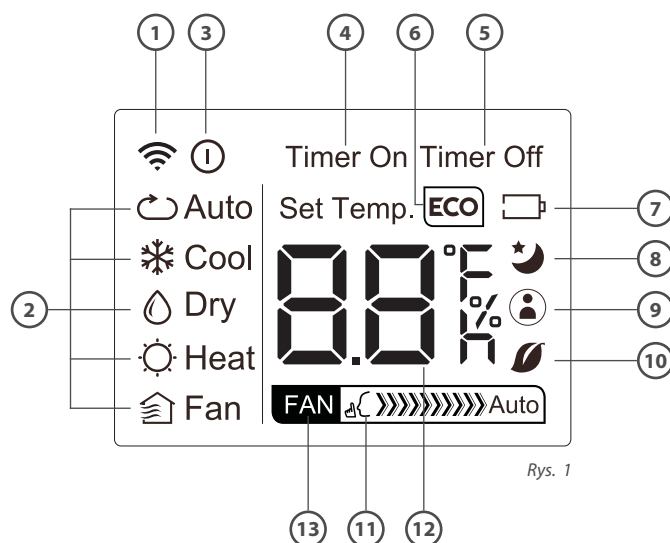

Rys. 1

12. Wskaźnik TEMPERATURY/TIMERA

Wyświetla domyślnie ustawioną temperaturę lub ustawienie timera (jeśli jest włączony).

- Zakres temperatury: 17-30°C (62°F-86°F)
- Zakres ustawień timera: 0-24 hours

W trybie pracy WENTYLATORA ekran jest pusty.

13. Wskaźnik PRĘDKOŚCI WENTYLATORA (FAN)

Wyświetla wybraną PRĘDKOŚĆ WENTYLATORA: >>>>>>>> WYSOKA, >>>>>> ŚREDNIA lub >>> NISKA.

Jeśli prędkość wentylatora ustawiona jest na AUTO - ekran jest pusty.

NOTE: ŚREDNIA prędkość wentylatora jest opcjonalna i występuje tylko w wybranych modelach.

CZĘŚĆ 7. OBSŁUGA PILOTA

3. PRZYCISKI FUNKCYJNE

1. ON/OFF

Włącza lub wyłącza urządzenie.

2. MODE (TRYB PRACY)

Scrolls through operation modes as follows:



UWAGA: Tryb pracy GRZANIE (HEAT) jest niedostępny w tym modelu

3. FAN SPEED (PRĘDKOŚĆ WENTYLATORA)

Wybiera prędkości wentylatora w następującej kolejności:



4. ION (JONIZATOR POWIETRZA)

Włącza/wyłącza jonizator powietrza. Funkcja jonizacji występuje wyłącznie w wybranych modelach jednostek przenośnych.

5. SLEEP (FUNKCJA SNU)

Pozwala oszczędzić energię podczas trybu snu.

6. SWING (WACHLOWANIE ŻALUZI)

Rozpoczyna i zatrzymuje ruch żaluzji.

7. SHORT CUT

Ustawia i aktywuje ulubione ustawienia wstępne.

8. TEMP ▲

Zwiększa temperaturę w przyrostach 1°C (1°F).

Maks. nastawa temperatury to 30°C (86°F).

TEMP ▼

Zmniejsza temperaturę w przyrostach 1°C(1°F). Maks. nastawa temperatury to 17°C (62°F).

UWAGA: Naciśnij i przytrzymaj jednocześnie przyciski ▲ i ▼ przez 3 sekundy aby zmienić skalę wyświetlania temperatury pomiędzy °C i °F.

9. TIMER ON

Ustawia TIMER na automatyczne włączenie jednostki.

10. TIMER OFF

Ustawia TIMER na automatyczne wyłączenie jednostki.

11. LED

Włącza i wyłącza wyświetlacz LED klimatyzatora.

12. FOLLOW ME

Pilot służy, jako przenośny termostat pozwalając na precyzyjną kontrolę temperatury w jego pobliżu.

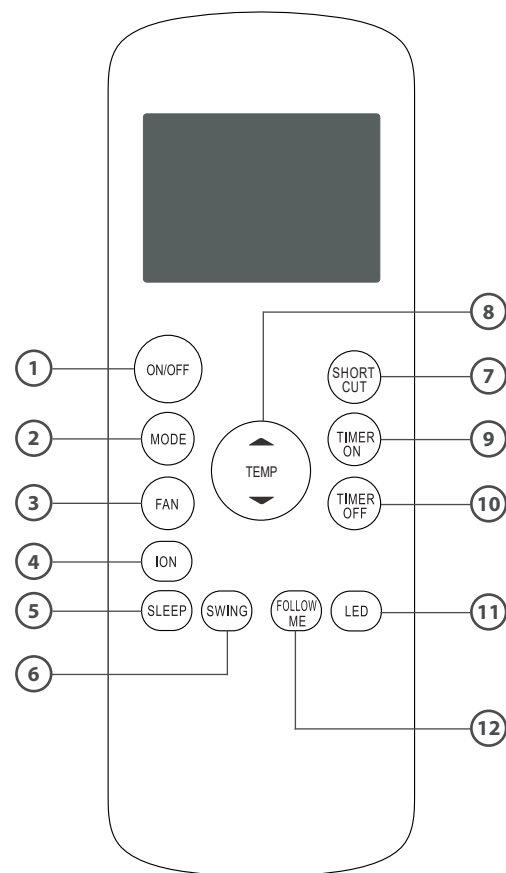

Rys. 2



UWAGA

Niektóre funkcje są opcjonalne i występują tylko w wybranych modelach.

CZĘŚĆ 7. OBSŁUGA PILOTA

! UWAGA

- Wygląd przycisków może się nieznacznie różnić. Ilustracje mają charakter wyłącznie poglądowy.
- Jeśli urządzenie nie zostało wyposażone w daną funkcję, naciśnięcie przycisku tej funkcji na pilocie nie przyniesie żadnego efektu.

4. WKŁADANIE I WYMIANA BATERII

W zestawie znajdują się dwie baterie AAA. Przed użyciem baterii włóż do niego baterie.

1. Przesuń tylną pokrywę, z tyłu pilota, w dół, odsłaniając komorę na baterie.
2. Włóż odpowiednio baterie, zwracając uwagę na oznaczenie + i - .
3. Wsuń pokrywę baterii z powrotem na miejsce.

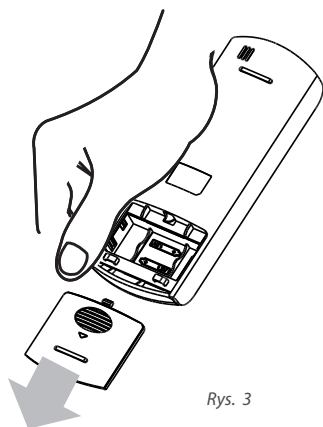

Rys. 3

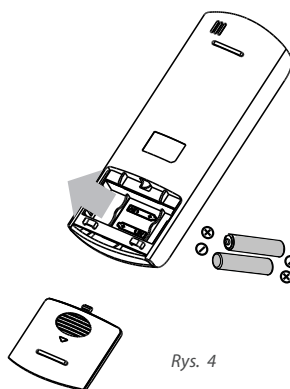

Rys. 4

! UWAGA

Aby uzyskać optymalną wydajność:

- Nie mieszaj starych i nowych baterii lub baterii różnych typów.
- Wyjmij baterie z pilota, jeśli nie planujesz korzystania z urządzenia przez ponad 2 miesiące.
- Zużyte baterie należy wyrzucić do specjalnych pojemników na odpady.

5. WSKAZÓWKI DOTYCZĄCE KORZYSTANIA Z PILOTA

- Pilota należy używać w odległości do 8 metrów od urządzenia.
- Klimatyzator wyda sygnał dźwiękowy po odebraniu sygnału z pilota.
- Zastłony, inne materiały i wystawienie urządzenia bezpośrednio na promienie słoneczne mogą zakłócać pracę odbiornik sygnału.

CZĘŚĆ 7. OBSŁUGA PILOTA

6. USTAWIENIE TEMPERATUR

Zakres temperatur pracy dla jednostek wynosi 17-30°C (62°F-86°F). Możesz zwiększyć lub zmniejszyć ustawioną temperaturę w przyrostach co 1°C (1°F).

7. FUNKCJE PODSTAWOWE

1. Tryb AUTOMATYCZNY (AUTO)

W trybie AUTO urządzenie automatycznie wybierze tryb CHŁODZENIE, WENTYLATOR, OGRZEWANIE lub OSUSZANIE w oparciu o ustawioną temperaturę.

1. Naciśnij przycisk MODE, aby wybrać tryb automatyczny (AUTO).
2. Ustaw żądaną temperaturę za pomocą przycisku TEMP ▲ i TEMP ▼.
3. Naciśnij przycisk ON/OFF, aby uruchomić urządzenie.

UWAGA: W trybie automatycznym (AUTO) funkcja regulacji prędkości wentylatora (FAN SPEED) jest nieaktywna.

2. Tryb CHŁODZENIA (COOL)

1. Naciśnij przycisk MODE, aby wybrać tryb CHŁODZENIA (COOL).
2. Ustaw żądaną temperaturę za pomocą przycisku TEMP ▲ i TEMP ▼.
3. Naciśnij przycisk FAN, aby wybrać prędkość wentylatora: AUTO, NISKA (LOW), ŚREDNIA (MED) lub WYSOKA (HIGH).
4. Naciśnij przycisk ON/OFF, aby uruchomić urządzenie.

3. Tryb OSUSZANIA (DRY)

1. Naciśnij przycisk MODE, aby wybrać tryb OSUSZANIA (DRY)
2. Ustaw żądaną temperaturę za pomocą przycisku TEMP ▲ i TEMP ▼.
3. Naciśnij przycisk ON/OFF, aby uruchomić urządzenie.

UWAGA: Funkcja regulacji prędkości wentylatora (FAN SPEED) jest nieaktywna.

4. Tryb WENTYLATORA (FAN)

1. Naciśnij przycisk MODE, aby wybrać tryb WENTYLATORA (FAN).
2. Naciśnij przycisk FAN, aby wybrać prędkość wentylatora: AUTO, NISKA (LOW), ŚREDNIA (MED) lub WYSOKA (HIGH).
3. Naciśnij przycisk ON/OFF, aby uruchomić urządzenie.

UWAGA: W trybie WENTYLATORA (FAN) nastawa temperatury jest nieaktywna. Ekran LCD nie wyświetli temperatury.

5. Tryb GRZANIA (HEAT) (Funkcja niedostępna w tym modelu).

1. Naciśnij przycisk MODE, aby wybrać tryb GRZANIA (HEAT)
2. Ustaw żądaną temperaturę za pomocą przycisku TEMP ▲ i TEMP ▼.
3. Naciśnij przycisk FAN, aby wybrać prędkość wentylatora: AUTO, NISKA (LOW), ŚREDNIA (MED) lub WYSOKA (HIGH).
4. Naciśnij przycisk ON/OFF, aby uruchomić urządzenie..

UWAGA: Spadająca temperatura zewnętrzna może mieć wpływ na działanie funkcji OGRZEWANIA klimatyzatora. W takich przypadkach zalecamy używanie tego klimatyzatora w połączeniu z innymi urządzeniami grzewczymi.

6. Funkcja TIMERA

Klimatyzator ma dwie funkcje związane z zegarem:

- TIMER ON - ustawia czas, po którym urządzenie automatycznie się włączy.
- TIMER OFF - ustawia czas, po którym urządzenie automatycznie się wyłączy.

• TIMER ON

Funkcja TIMER ON umożliwia ustawienie okresu czasu, po którym urządzenie automatycznie się włączy, na przykład po powrocie z pracy do domu.

CZĘŚĆ 7. OBSŁUGA PILOTA

1. Naciśnij przycisk TIMER ON. Domyślnie na wyświetlaczu pojawi się ostatnio ustawiony czas i „h” (godziny).

UWAGA: Liczba ta wskazuje czas po jakim urządzenie ma się włączyć.

Na przykład, jeśli ustawisz TIMER ON na 2 godziny, na ekranie pojawi się „2.0h”, a urządzenie włączy się po 2 godzinach.

2. Naciśnij kilkakrotnie przycisk TIMER ON, aby ustawić czas włączenia urządzenia.

3. Odczekaj 2 sekundy, zostanie włączona funkcja TIMER ON. Wyświetlacz na pilocie powróci do wyświetlania temperatury.

Przykład: Automatyczne włączenie jednostki po upływie 2.5 godzin (Rys. 5).

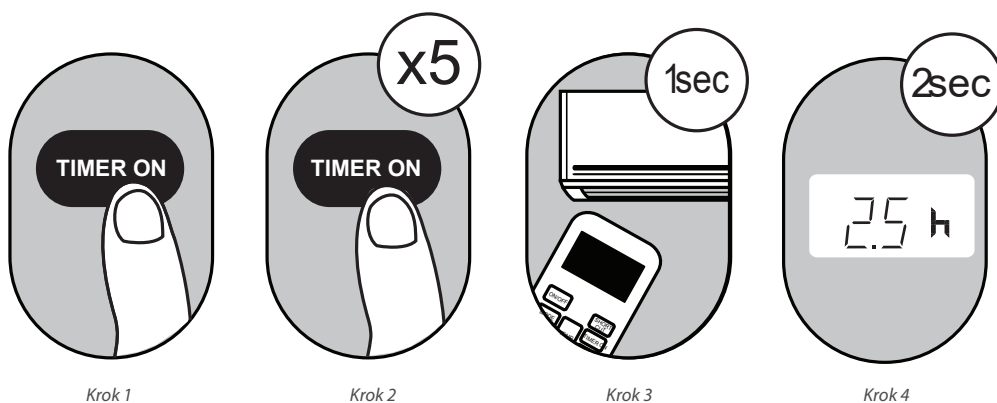

Rys. 5

• TIMER OFF

Funkcja TIMER OFF pozwala ustawić czas, po którym urządzenie wyłączy się automatycznie, na przykład po przebudzeniu.

1. Naciśnij przycisk TIMER OFF. Domyślnie na wyświetlaczu pojawi się ostatnio ustawiony czas i „h” (godziny).

UWAGA: Liczba ta wskazuje czas po jakim urządzenie ma się wyłączyć.

Na przykład, jeśli ustawisz TIMER OFF na 2 godziny, na ekranie pojawi się „2.0h”, a urządzenie wyłączy się po 2 godzinach.

2. Naciśnij kilkakrotnie przycisk TIMER OFF, aby ustawić czas wyłączenia urządzenia.

3. Odczekaj 2 sekundy, zostanie włączona funkcja TIMER ON. Wyświetlacz na pilocie powróci do wyświetlania temperatury.

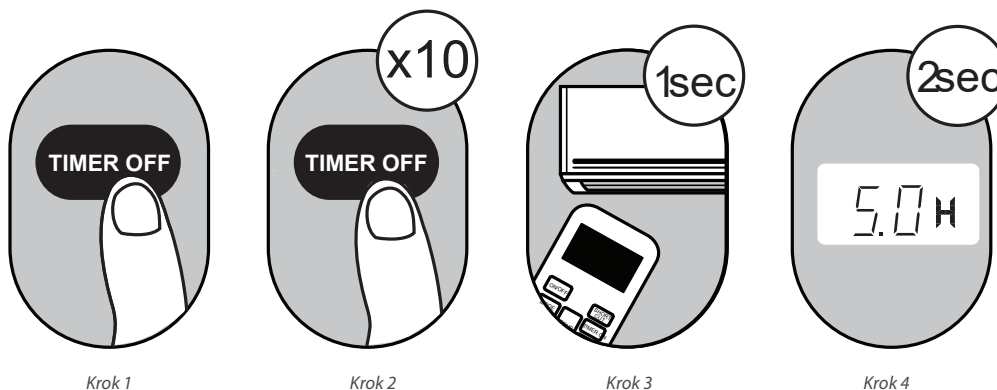

Rys. 6

CZĘŚĆ 7. OBSŁUGA PILOTA



UWAGA

Podczas ustawiania funkcji TIMER ON lub TIMER OFF, do 10 godzin czas będzie się zwiększał co 30 minut z każdym naciśnięciem przycisku. Po 10 godzinach i do 24 godzin będzie się zwiększać o 1 godzinę. Po 24 godzinach zegar powróci do zera. Możesz wyłączyć funkcję TIMERA, ustawiając jej timer na „0.0h”.

Ustawienie jednocześnie funkcji TIMER ON i TIMER OFF

Należy pamiętać, że przedziały czasowe ustawione dla obu funkcji odnoszą się do godzin po bieżącym czasie. Na przykład: aktualny czas to 13:00, a chcesz, aby urządzenie włączało się automatycznie o 19:00. Chcesz, aby działał przez 2 godziny, a następnie automatycznie wyłącza się o 21:00.

Postępuj zgodnie z poniższymi krokami:

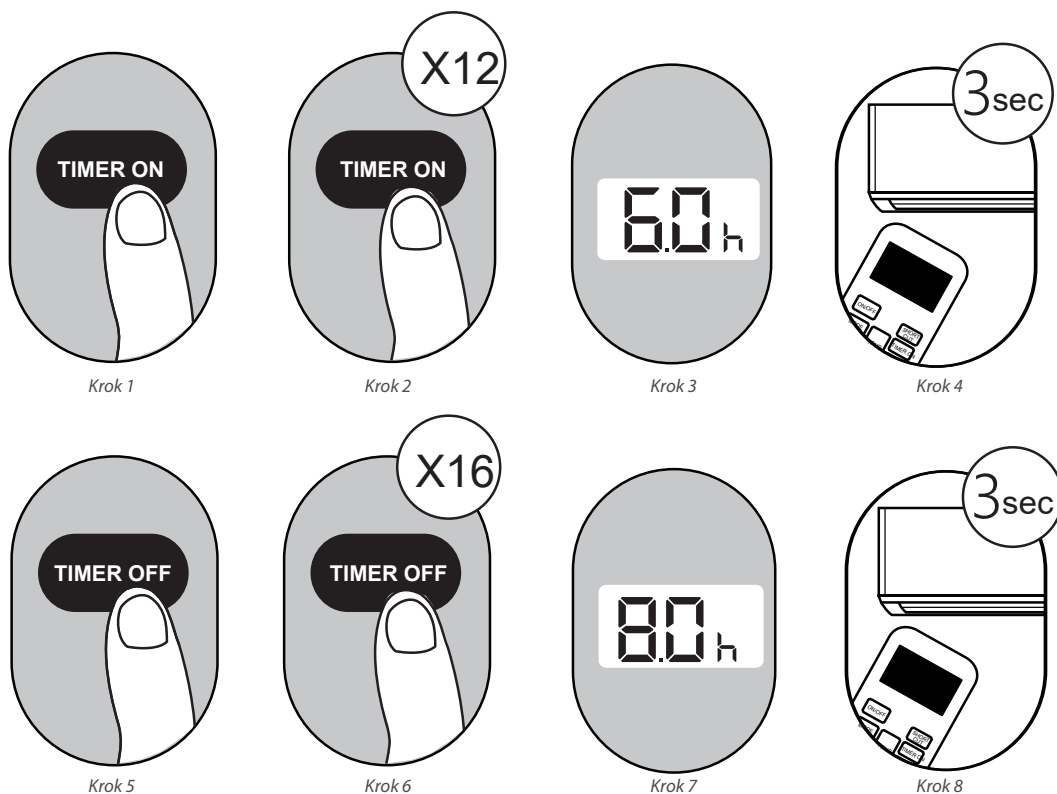

Rys. 7

Przykład: Włączanie urządzenia po 6 godzinach, urządzenie ma działać przez 2 godziny, a następnie ma się wyłączyć (patrz rysunek poniżej)

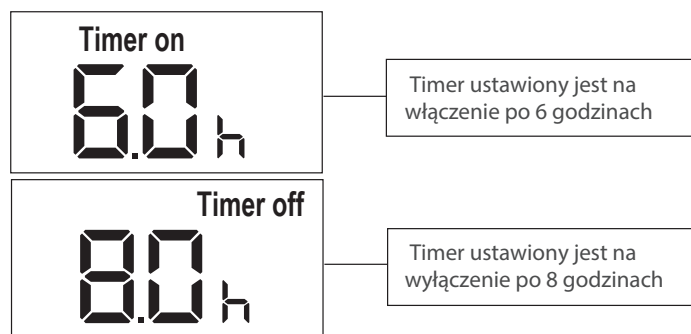

Rys. 8

CZĘŚĆ 7. OBSŁUGA PILOTA

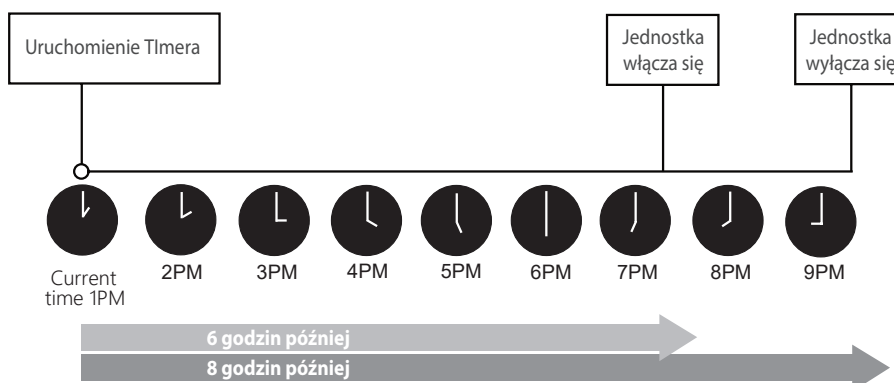

8. FUNKCJE ZAAWANSOWANE

1. Funkcja SNU (SLEEP)

Funkcja SLEEP służy do zmniejszania zużycia energii podczas snu.

UWAGA: Funkcja SLEEP nie jest dostępna w trybie WENTYLATORA (FAN) i OSUSZANIA (DRY).

2. Funkcja SWING

Służy do zatrzymania lub uruchamiania ruchu żaluzji i ustawienia żądanego kierunku przepływu powietrza w górę lub w dół. Żaluzja zmienia kąt o 6 stopni dla każdej naciśnięcia przycisku SWING. Jeśli przytrzymasz przycisk dłużej niż 2 sekundy, aktywowana zostanie funkcja automatycznego wachlowania żaluzji.

3. Funkcja FOLLOW ME

Funkcja, w której pilot służy, jako przenośny termostat pozwalając na precyzyjną kontrolę temperatury w jego pobliżu. Podczas korzystania z funkcji AUTO, CHŁODZENIA lub OGRZEWANIA, pomiar temperatury otoczenia z pilota zdalnego sterowania (zamiast bezpośrednio z klimatyzatora) umożliwi klimatyzatorowi optymalizację temperatury wokół Ciebie i zapewni maksymalny komfort.

1. Naciśnij przycisk FOLLOW ME, aby włączyć funkcję. Pilot będzie przysyłał do klimatyzatora dane temperatury wokół niego, co trzy minuty.
2. Naciśnij ponownie przycisk FOLLOW ME, aby wyłączyć tę funkcję.

4. Funkcja SHORTCUT

- Służy do przywrócenia bieżących ustawień lub wznowienia poprzednich ustawień.
- Naciśnij ten przycisk, gdy pilot jest włączony, system automatycznie powróci do poprzednich ustawień, w tym trybu pracy, ustawienia temperatury, poziomu prędkości wentylatora i funkcji uśpienia (jeśli jest włączona).
- Jeśli przytrzymasz przycisk dłużej niż 2 sekundy, system automatycznie przywróci bieżące ustawienia działania, w tym tryb pracy, ustawienie temperatury, poziom prędkości wentylatora i funkcję uśpienia (jeśli jest włączona).



UWAGA

- Wszystkie opisane funkcje są realizowane przez klimatyzator, jeśli urządzenie nie posiada danej funkcji pilot nie zareaguje na naciśnięcie przycisku.

WARUNKI GWARANCJI

1. Gwarancja dotyczy przenośnych urządzeń klimatyzacyjnych marki ROTENSO® (zwanymi dalej „Klimatyzatorem”) dystrybuowanych przez THERMOSILESIA Sp. z o.o. Sp. k. i jest ważna wyłącznie na terytorium Rzeczypospolitej Polskiej.
2. THERMOSILESIA Sp. z o.o. Sp. k. gwarantuje sprawne działanie Klimatyzatora, na który wydana jest niniejsza Karta Gwarancyjna, pod warunkiem korzystania z niego zgodnie z przeznaczeniem i warunkami techniczno-eksploatacyjnymi opisanymi w Instrukcji Obsługi.
3. Karta Gwarancyjna jest ważna, jeżeli sporządzona jest na oryginalnym druku, zawierającym nazwę i pieczęć sprzedawcy. Dokonywanie jakichkolwiek skreśleń lub poprawek w Karcie Gwarancyjnej pociąga za sobą jej unieważnienie.
4. THERMOSILESIA Sp. z o.o. Sp. k. udziela gwarancji na okres 36 miesięcy (3 lata), licząc od daty sprzedaży Klimatyzatora do klienta ostatecznego. Realizacja uprawnień gwarancyjnych odbywać się będzie po przedstawieniu ważnej Karty Gwarancyjnej oraz potwierdzeniu zgodności zapisów w Karcie Gwarancyjnej ze stanem faktycznym.
5. Zgłoszenie awarii klimatyzatora należy kierować do Autoryzowanego Instalatora.
6. Wady sprzętu ujawnione w okresie gwarancji usuwane będą bezpłatnie przez Autoryzowanego Instalatora, w możliwie krótkim terminie, nieprzekraczającym 14 dni, licząc od daty zgłoszenia Klimatyzatora do naprawy. Okres ten może ulec wydłużeniu w przypadku potrzeby sprowadzenia części z poza granic kraju.
7. Gwarancją objęte są wyłącznie uszkodzenia i wady powstałe z przyczyn tkwiących w Klimatyzatorze. Gwarancją nie są objęte:
 - uszkodzenia urządzeń wynikające z postępowania niezgodnego z instrukcją obsługi, w szczególności z nieprawidłowej instalacji, eksploatacji, konserwacji, obsługi, przechowywania, użycia niewłaściwych materiałów eksploatacyjnych (np. filtrów);
 - mechaniczne uszkodzenia i wywołane nimi wady;
 - wady i uszkodzenia spowodowane działaniem siły wyższej (np. uderzeniem pioruna, powodzi, korozji, przepięć sieci elektrycznej);
 - wady spowodowane naprawami, przeróbkami i zmianami konstrukcyjnymi dokonywanymi samodzielnie przez użytkownika lub przez podmiot do tego nieuprawniony;
 - czynności i części w Instrukcji Obsługi oraz należące do normalnej eksploatacji urządzenia np. konserwacja i wymiana filtrów, wymiana baterii w pilocie;
 - roszczenia z tytułu parametrów technicznych sprzętu, o ile są one zgodne z podanymi przez producenta;
 - wady i nieprawidłowe działanie spowodowane błędnym lub wadliwym montażem urządzenia, błędnym doбором urządzenia;
 - produkty, których Kartę Gwarancyjną lub numery seryjne zmieniono, zmasowano, usunięto lub zatarto.
8. THERMOSILESIA Sp. z o.o. Sp. k. nie ponosi odpowiedzialności za szkody (pośrednie i bezpośrednie), wynikające z wady, zarówno w zakresie szkody rzeczywistej jak i utraconych korzyści, a w szczególności: utraconych dóbr, obrotu, zysku i oszczędności, niezależnie czy są one związane z zastosowaniem lub niemożliwością zastosowania urządzenia. Ma to zastosowanie również wtedy, gdy THERMOSILESIA Sp. z o.o. Sp. k. została powiadomiona o możliwości wystąpienia takich szkód.
9. Użytkownik traci wszelkie prawa wynikające z gwarancji w przypadku stwierdzenia dokonywania nieautoryzowanych napraw lub zmian konstrukcyjnych.
10. W przypadku nieuzasadnionych zgłoszeń reklamacyjnych użytkownik może ponieść koszty związane z wykonywanymi czynnościami.
11. THERMOSILESIA Sp. z o.o. Sp. k. nie będzie ponosiła odpowiedzialności za terminowość napraw gwarancyjnych, jeżeli działalność serwisowa zakłócona zostanie nieprzewidzianymi okolicznościami o charakterze siły wyższej lub gdy w uzgodnionym wcześniej terminie Klient uniemożliwił dostęp do miejsca instalacji urządzenia.

12. Gwarancja nie wyłącza, nie ogranicza ani nie zawiesza uprawnień wynikających z przepisów ustawy z dnia 30 maja 2014 r. o prawach konsumenta (Dz.U. z 2017 r., poz. 683).
13. Gwarancja nie wyłącza, nie ogranicza ani nie zawiesza uprawnień kupującego wynikających z przepisów o rękojmi za wady rzeczy sprzedanej.

**Zgłoszenie awarii klimatyzatora prosimy kierować do Autoryzowanego Instalatora
wykonującego okresowe przeglądy konserwacyjne sprzętu.**

Uwagi związane z niewłaściwą działalnością Autoryzowanego Instalatora prosimy kierować
do THERMOSILESIA Sp. z o.o. Sp. k., ul. Szyb Walenty 16, 41-700 Ruda Śląska, www.thermosilesia.pl.

KART GWARANCYJNA

Gwarancja jest ważna wyłącznie z dowodem zakupu

Model jednostki wewnętrznej

Numer seryjny

Pieczęć i podpis sprzedawcy

Pieczęć i podpis instalatora

Data sprzedaży: _____

Data montażu: _____

Numer faktury: _____

Miejsce montażu: _____

Pieczęć i podpis sprzedawcy

Akceptuję warunki gwarancji
oraz potwierdzam odbiór sprawnego sprzętu

Data i podpis klienta

REJESTR OKRESOWYCH PRZEGLĄDÓW KLIMATYZACYJNYCH

Data wykonania	Uwagi serwisu	Pieczęćka serwisu	Podpis
1			
2			
3			
4			

REJESTR NAPRAW

Data wykonania	Uwagi serwisu	Pieczęćka serwisu	Podpis
1			
2			
3			
4			

NOTES

A series of horizontal dotted lines for writing notes.



Pieczęć instalatora

www.rotenso.pl
email: info@rotenso.pl