

# Klimatyzator

---

## Instrukcja instalacji i obsługi

Zestaw Wi-Fi 2.0 MIM-H04EN / MIM-H04N / MIM-H04NDZ

---

- Dziękujemy za zakup produktu firmy Samsung.
- Przed rozpoczęciem obsługi urządzenia należy dokładnie zapoznać się z treścią niniejszej instrukcji obsługi i zachować ją do przyszłego użytku.



**SAMSUNG**

# Spis treści

Środki ostrożności .....	3
Do sprawdzenia przed instalacją .....	5
Akcesoria .....	5
Wymiary zewnętrzne .....	5
Instalowanie zestawu Wi-Fi .....	6
Instalowanie zestawu Wi-Fi .....	6
Ustawienie jednostek wewnętrznych dla każdego użytkownika .....	13
Sprawdzanie zestawu Wi-Fi .....	16
Inicjalizacja danych użytkownika .....	17
Aktualizacja za pomocą karty Micro SD .....	18
Wytężanie Wi-Fi .....	18
Włączanie Wi-Fi .....	18
Aplikacja SmartThings .....	19
Sprawdzanie podłączenia zasilania .....	19
Konfiguracja i podłączanie punktu dostępu Wi-Fi za pomocą smartfona .....	19
Pobieranie aplikacji SmartThings i rejestracja konta Samsung .....	20
Nawiązywanie połączenia pomiędzy aplikacją SmartThings a produktem .....	20
Uruchomienie aplikacji klimatyzatora systemowego .....	22
Sterowanie klimatyzatorem .....	22
Rozwiązywanie problemów .....	23
Dane techniczne .....	25
Ogłoszenie o oprogramowaniu Open Source .....	25



## ***Prawidłowe usuwanie produktu (użyty sprzęt elektryczny i elektroniczny)***

### ***(Dotyczy krajów, w których stosuje się systemy segregacji odpadów)***

To oznaczenie umieszczone na produkcie, akcesoriach lub dokumentacji oznacza, że po zakończeniu eksploatacji nie należy tego produktu ani jego akcesoriów (np. ładowarki, zestawu słuchawkowego, przewodu USB) wyrzucać wraz ze zwykłymi odpadami gospodarstwa domowego. Aby uniknąć szkodliwego wpływu na środowisko naturalne i zdrowie ludzi wskutek niekontrolowanego usuwania odpadów, prosimy o oddzielenie tych przedmiotów od odpadów innego typu oraz o odpowiedzialny recykling i praktykowanie ponownego wykorzystania materiałów.

W celu uzyskania informacji na temat miejsca i sposobu bezpiecznego dla środowiska recyklingu tych przedmiotów, użytkownicy w gospodarstwach domowych powinni skontaktować się z punktem sprzedaży detalicznej, w którym dokonali zakupu produktu, lub z organem władz lokalnych.



Użytkownicy w firmach powinni skontaktować się ze swoim dostawcą i sprawdzić warunki umowy zakupu. Produktu ani jego akcesoriów nie należy usuwać razem z innymi odpadami komercyjnymi.

# Środki ostrożności

Niniejsza instrukcja instalacji wyjaśnia, jak zainstalować zestaw Wi-Fi w jednostce wewnętrznej klimatyzatorów systemowych Samsung.

Przeczytać uważnie instrukcję instalacji przed zainstalowaniem zestawu Wi-Fi.

(Zapoznać się z odpowiednią instrukcją instalacji produktu lub innych części opcjonalnych.)

 <b>OSTRZEŻENIE</b>	Zagrożenia i niebezpieczne praktyki, które mogą skutkować poważnymi obrażeniami ciała lub śmiercią.
 <b>PRZESTROGA</b>	Zagrożenia i niebezpieczne praktyki, które mogą skutkować nieznacznymi obrażeniami ciała lub uszkodzeniem mienia.

## OSTRZEŻENIE

- Skontaktować się z centrum serwisowym w celu instalacji.
  - Istnieje ryzyko nieprawidłowego działania produktu, wycieku wody, porażenia prądem lub pożaru.
- Zestaw Wi-Fi należy starannie zamontować w miejscu, które będzie w stanie utrzymać jego ciężar.
  - Jeśli miejsce instalacji nie jest wystarczająco mocne, zestaw Wi-Fi może spaść i ulec uszkodzeniu.
- Podczas instalacji podłącz zasilanie do napięcia znamionowego.
  - W przeciwnym razie istnieje ryzyko pożaru lub uszkodzenia zestawu Wi-Fi.
- Nie przenosić ani ponownie instalować zestawu Wi-Fi, który jest już zainstalowany.
  - Istnieje ryzyko porażenia prądem i pożaru.
- Nie próbować samodzielnie modyfikować ani naprawiać zestawu Wi-Fi.
  - Istnieje ryzyko nieprawidłowego działania produktu, porażenia prądem lub pożaru. Gdy konieczna jest naprawa, skonsultować się z centrum serwisowym.
- Sprawdzić, czy instalację produktu przeprowadzono w prawidłowy sposób, zgodnie z instrukcją instalacji.
  - Jeśli zestaw Wi-Fi zostanie zainstalowany nieprawidłowo, istnieje ryzyko porażenia prądem lub pożaru.
- Wszystkie prace związane z okablowaniem muszą być wykonywane przez wykwalifikowaną osobę, zgodnie z regionalnymi normami i instrukcjami zawartymi w niniejszej instrukcji.
  - Jeśli instalacja jest wykonywana przez niewykwalifikowaną osobę, istnieje ryzyko nieprawidłowego działania produktu, porażenia prądem elektrycznym lub pożaru spowodowanego nieprawidłową instalacją.
- Skontaktować się z centrum serwisowym, jeśli chcesz zutilizować zestaw Wi-Fi.

# Środki ostrożności

---







## PRZESTROGA

---

- Produktu nie wolno instalować w miejscu, w którym będzie on bezpośrednio narażony na ryzyko wycieku palnych gazów.
  - Istnieje ryzyko rozniecenia ognia lub wybuchu.
- Nie instalować produktu w miejscu, w którym będzie narażony na działanie oleju, oparów itp.
  - Jeśli produkt jest używany w miejscu, w którym jest narażony na działanie oleju, oparów lub dwutlenku siarki, części produktu mogą ulec uszkodzeniu lub produkt może działać nieprawidłowo.
- Upewnić się, że woda nie przedostaje się do zestawu Wi-Fi.
  - Istnieje ryzyko porażenia prądem i pożaru.
- Kabel nie może być naprężony podczas instalacji.
  - Kabel może zostać przecięty i spowodować pożar.
- Produkt należy zainstalować w miejscu o temperaturze od 0°C do 39°C bez działania bezpośredniego światła słonecznego.
  - W przeciwnym wypadku istnieje ryzyko porażenia prądem i pożaru.
- Nie należy instalować produktu w miejscu, w którym używany jest specjalny spray lub roztwór kwasu/zasady.
  - Istnieje ryzyko porażenia prądem lub nieprawidłowego działania.
- Nie naciskać przycisków ostrym przedmiotem.
  - Istnieje ryzyko porażenia prądem lub uszkodzenia części.
- Nie podłączać przewodu zasilającego do zacisku przewodu komunikacyjnego.
  - Istnieje ryzyko pożaru.
- Instalując produkt w szpitalach lub innych miejscach, należy upewnić się, że produkt nie przeszkadza innym produktom.
  - Może wystąpić nieprawidłowe działanie.
- To urządzenie bezprzewodowe może powodować zakłócenia fal radiowych podczas pracy.

# Do sprawdzenia przed instalacją

## Akcesoria

Zestaw Wi-Fi	Opaski kablowe (2)	Zaciski kablowe (3)	Śruby M4 x 16 mm (5)
			
Instrukcja instalacji i obsługi	Zaciski typu U (6)		
			

-  **PRZESTROGA**
- Zestaw Wi-Fi musi być zainstalowany przez certyfikowanego technika.
  - Przed instalacją należy odłączyć zasilanie.
  - Przestrzegać odpowiednich zasad dotyczących okablowania elektrycznego. Upewnić się, że kable zestawu Wi-Fi są zainstalowane w ścianie lub zakryte, aby uniknąć ich dotknięcia przez osoby postronne.

## Wymiary zewnętrzne

Jednostka: mm

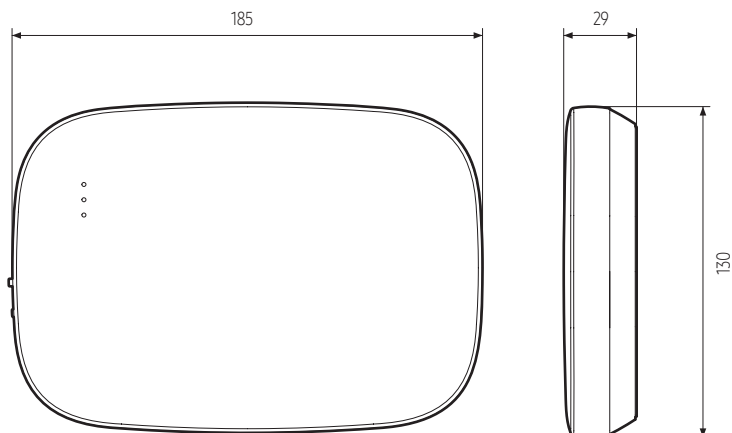

# Instalowanie zestawu Wi-Fi

## Instalowanie zestawu Wi-Fi



- Aby zapewnić sprawne działanie, pomiędzy zestawem Wi-Fi a routerem bezprzewodowym nie powinno być przeszkód, które mogą zakłócać komunikację. Gdy zestaw Wi-Fi znajduje się zbyt daleko od routera lub występują między nimi elementy potencjalnie zakłócające, może to powodować problemy z działaniem zestawu Wi-Fi, których centrum obsługi klienta nie może rozwiązać.
- Umieścić zestaw Wi-Fi w miejscu, w którym można łatwo nacisnąć przycisk AP w celu weryfikacji urządzenia.
- Nie instalować zestawu Wi-Fi w miejscu, w którym może być narażony na wilgoć lub uderzenia.
- Temperatura pracy: 0-40°C, Wilgotność w miejscu pracy: 30-90% (względna)

1. Za pomocą płaskiego śrubokręta obróć każdy z kwadratowych otworów w dolnej części zestawu Wi-Fi i zdejmij tylną pokrywę.

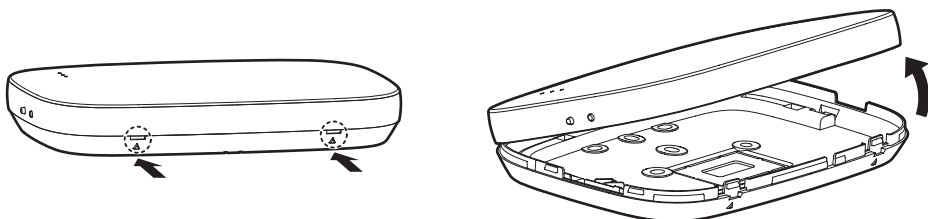

- ※ Nacisnąć jednocześnie obie zapadki.



- Za pomocą płaskiego śrubokręta obrócić prostokątny otwór w górnej części haka mocującego w celu łatwego wyjęcia.

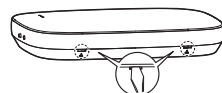

2. Ułożyć kable zasilające i komunikacyjne wzdłuż tylnej pokrywy.

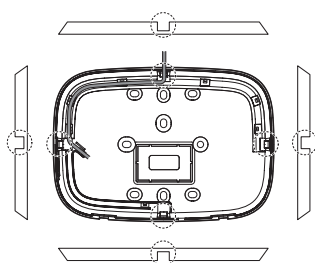

◀Przewody zainstalowane na ścianie▶

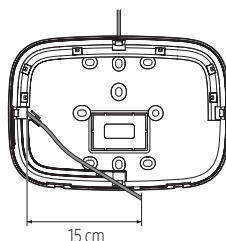

15 cm

W razie potrzeby usunąć tę część, aby zapewnić więcej miejsca na okablowanie.

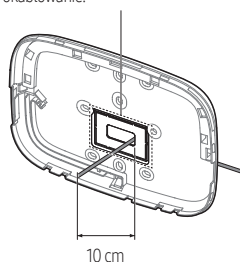

10 cm

◀Przewody zainstalowane w ścianie▶

- Użyć dwóch lub więcej śrub, aby przymocować tylną obudowę do ściany. Podłączyć kable zasilające (V1, V2) i kable komunikacyjne (F1, F2) do zacisków z tyłu przedniej pokrywy, dopasowując jednocześnie do odpowiedniej długości.
- Podłączając kable zasilające do V1 i V2, dokręć śruby zaciskowe PCB (CN5) momentem 6 N cm lub mniejszym.

Rozmiar śrub: M3 x 6 mm



UWAGA

- Do zestawu Wi-Fi można podłączyć do 16 jednostek wewnętrznych.

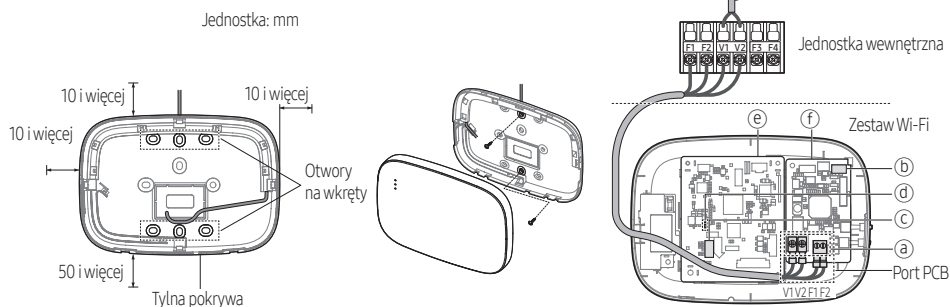

- ✳ Przed zamocowaniem tylnej pokrywy na ścianie należy zapewnić przestrzeń co najmniej 10 mm (góra/prawo/lewo) i 50 mm (dół) wokół tylnej pokrywy.

- ✳ Wkręcić śruby do otworów na śruby.

- ✳ Nie dokręcaj zbyt mocno zacisku PCB.

Element	Spis treści	Element	Spis treści
Ⓐ	Zaciski zasilania/komunikacji	Ⓓ	LED
Ⓑ	Przycisk Śledzenie/Reset	Ⓔ	Sieć PBA
Ⓒ	Gniazdo karty Micro SD	Ⓕ	Moduł interfejsu PBA

- Ponownie zmontować zestaw Wi-Fi.



UWAGA

- Włóż przednią osłonę w górne rowki, jak pokazano na rysunku. Po zmontowaniu upewnij się, że między osłonami nie ma szczeliny.

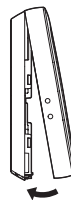

# Instalowanie zestawu Wi-Fi

## Schemat połączeń zestawu Wi-Fi

### 1) Podłączanie do pojedynczej jednostki zewnętrznej (F1-F2)

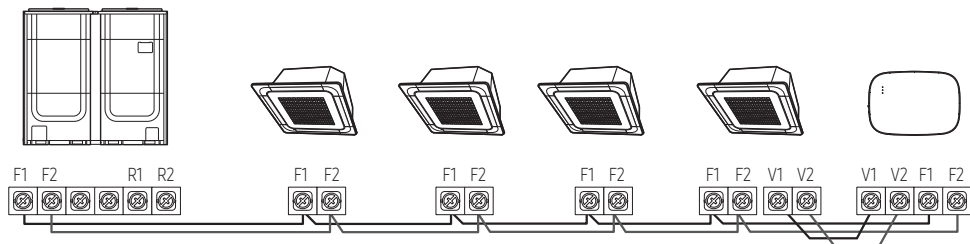

<Połączenie między zestawem Wi-Fi a wieloma urządzeniami>

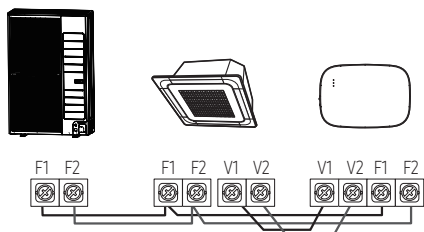

<Potączenie między zestawem Wi-Fi a jednym urządzeniem>

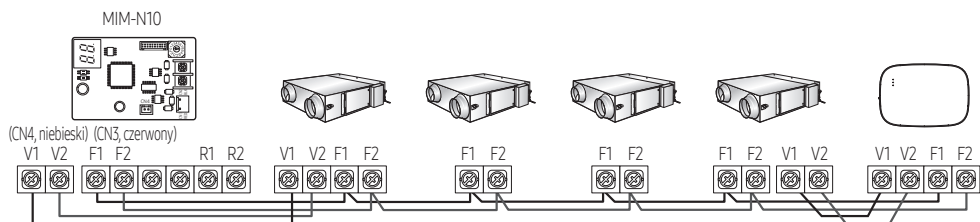

<Potączenie między zestawem Wi-Fi a urządzeniami ERV>



## 2) Podłączenie do wielu jednostek zewnętrznych (R1-R2)

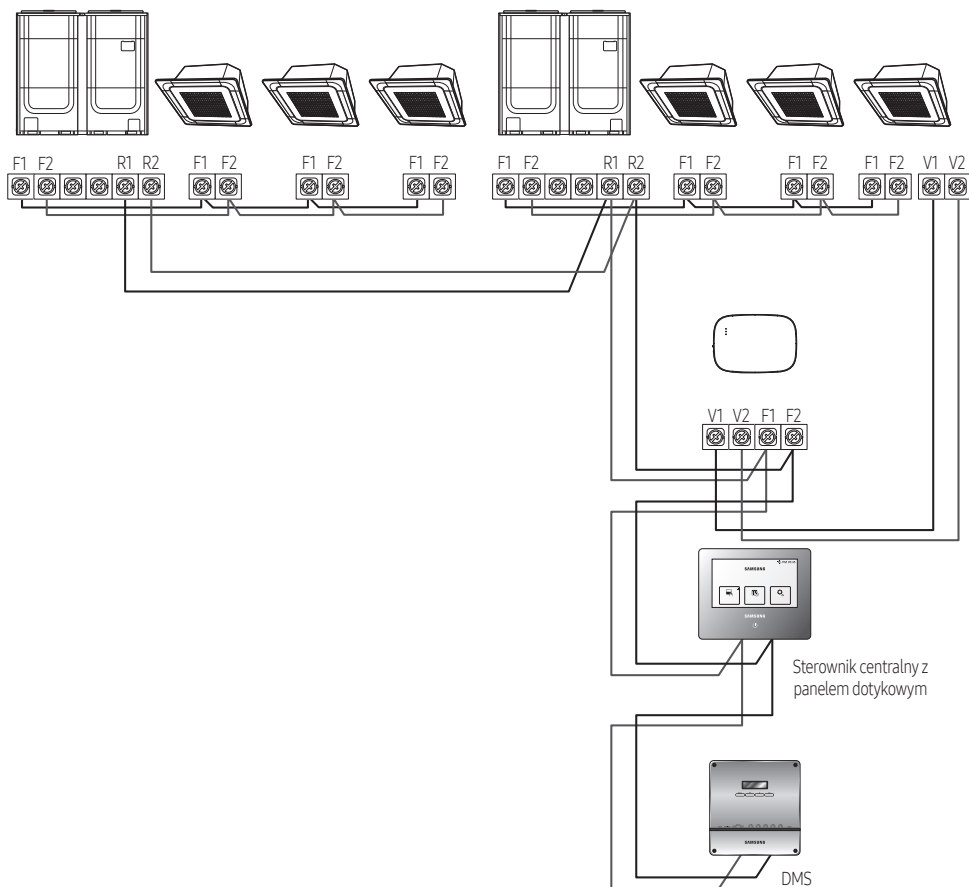

- Podłączyć zaciski R1 i R2 na jednostce zewnętrznej do F1 i F2 zestawu Wi-Fi.
- Podłączyć przewody zasilające do złączy V1 i V2 na obudowie jednostki wewnętrznej.
- Inne kontrolery (np. dotykowy sterownik centralny, DMS) mogą być instalowane razem.



- Można podłączyć do 16 jednostek wewnętrznych i zewnętrznych.

# Instalowanie zestawu Wi-Fi

## 3) Łączenie zestawu Wi-Fi i ERV razem (R1-R2)

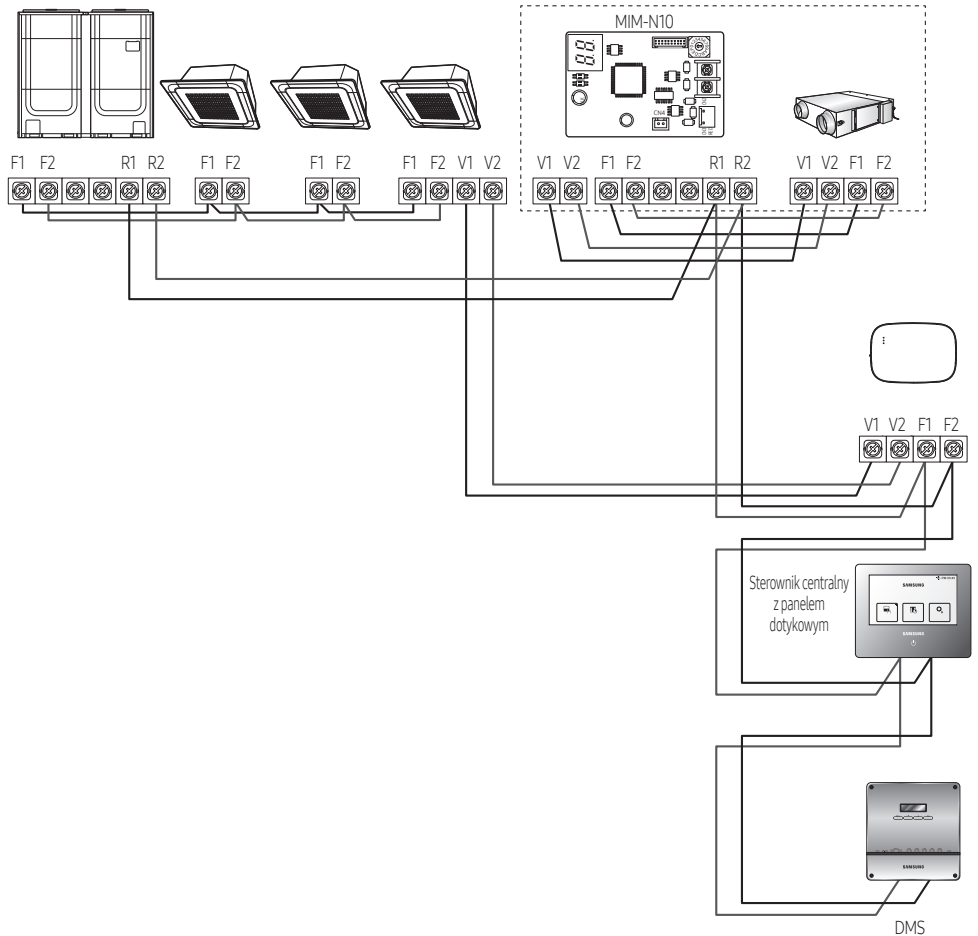

- Podłączyć zaciski R1 i R2 na jednostce zewnętrznej do F1 i F2 zestawu Wi-Fi.
- Podłączyć zasilanie do złączy V1 i V2 na obudowie jednostki wewnętrznej lub systemu ERV.
- Inne kontrolery (np. dotykowy sterownik centralny, DMS) mogą być instalowane razem.

※ W przypadku jednostek wewnętrznych bez zacisków połączeniowych V1 i V2, użyć zewnętrznej linii sterującej 2 dla SUB PBA (wewnątrz jednostki wewnętrznej) do zasilania 12VDC.

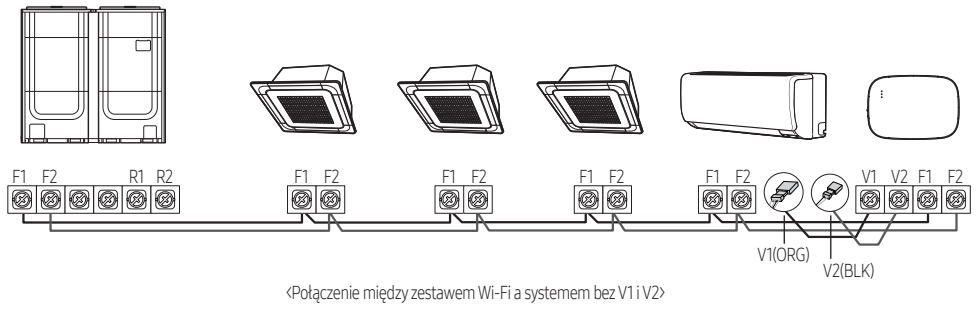
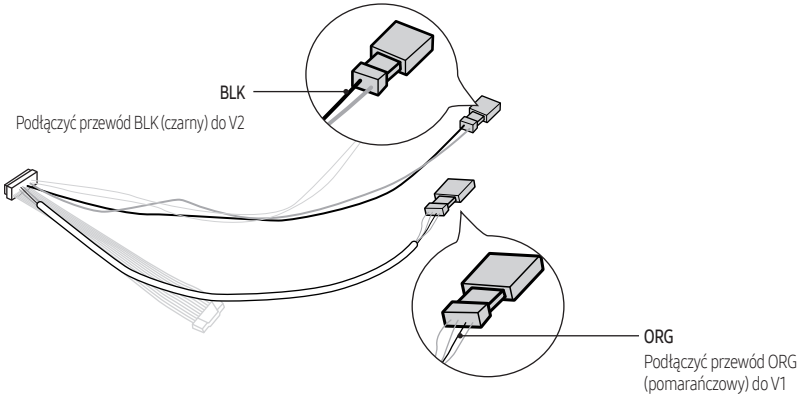

PRZESTROGA

- Podczas instalacji zestawu Wi-Fi należy użyć odpowiednich przewodów elektrycznych, biorąc pod uwagę rozmiar otworu na przewody w ścianie.
- Do łączenia kabli użyć dostarczonych zacisków typu U (nr 16-22). W przypadku braku zacisków lub kiedy wymagany jest nr 24 można użyć dowolnych zacisków typu U, które spełniają specyfikację.
- Kable komunikacyjne i zasilające zestawu Wi-Fi
  - Podczas instalacji zestawu Wi-Fi należy postępować zgodnie ze specyfikacjami zacisków typu U.
  - Podczas instalowania zestawu Wi-Fi za pomocą 4-żyłowego kabla PCV, najpierw zdjąć izolację PCV (ok. 30 cm). (Zalecany AWG22)
- Specyfikacje zacisków typu U dla płytki drukowanej zestawu Wi-Fi

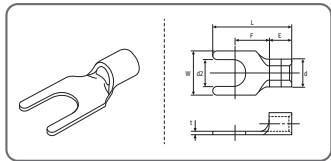

Zasięg kabla		Wielkość znamionowa	Wielkość bolca	Rozmiar domyślny (mm)					
AWG	mm <sup>2</sup>	mm <sup>2</sup>	mm	t	d	E	F	W	L
24 - 16	0,25 -1,65	1,5	3 - 3,2	0,6 - 0,8	1,2 - 2,5	4 - 6	5 - 9	5 - 7	12 - 21,2

Maksymalna długość przewodów komunikacyjnych/zasilających: 50 m

- Przymocować terminal PCB śrubami mocującymi momentem 6 N • cm lub mniejszym. Dokręcenie śruby momentem większym niż 6 N • cm może spowodować uszkodzenie gwintu śruby.

# Instalowanie zestawu Wi-Fi

---

## 6. Aktywacja zestawu Wi-Fi.

- Po włączeniu zasilania wszystkie wskaźniki zestawu Wi-Fi świecą się do momentu całkowitego uruchomienia systemu.
- Po uruchomieniu systemu śledzenie jest wykonywane automatycznie.

## 7. Funkcja śledzenia

※ Funkcja śledzenia: Zestaw Wi-Fi wykrywa podłączone jednostki wewnętrzne, a jednostka wewnętrzna wykrywa połączenie z zestawem Wi-Fi. Śledzenie jest wymagane do monitorowania lub sterowania klimatyzatorem systemowym za pomocą zestawu Wi-Fi.

- Zestaw Wi-Fi automatycznie wykonuje śledzenie po aktywacji. Wskaźniki ( ) ( ) na zestawie Wi-Fi migają podczas śledzenia.
- W przypadku jakiegokolwiek zmiany w instalacji jednostek wewnętrznych i zewnętrznych, ręcznie uruchomić śledzenie,

naciskając przycisk (SW3, ) wewnątrz zestawu Wi-Fi.



UWAGA

- Aby sterować jednostkami wewnętrznymi za pomocą telefonu komórkowego, poczekać, aż śledzenie zostanie zakończone, a następnie podłączyć zestaw Wi-Fi do routera bezprzewodowego.
- Wskaźnik (AP) nie wyłącza się, dopóki zestaw Wi-Fi nie połączy się z routerem bezprzewodowym po zakończeniu śledzenia.

## Ustawienie jednostek wewnętrznych dla każdego użytkownika



UWAGA

- Funkcja wielu najemców umożliwia sterowanie i monitorowanie jednostek wewnętrznych za pomocą adresu kanału grupowego (RMC1), który jest taki sam, jak w zestawie Wi-Fi.

Aby selektywnie używać jednostek wewnętrznych podłączonych do jednej jednostki zewnętrznej przez wielu użytkowników, można zainstalować wiele zestawów Wi-Fi i zgrupować jednostki wewnętrzne, ustawiając adres kanału grupowego (RMC1) dla każdego zestawu Wi-Fi.

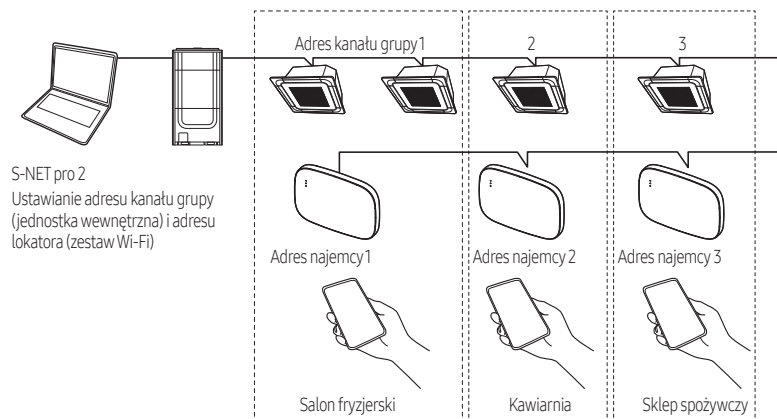

- Zainstalować osobny zestaw Wi-Fi dla każdej grupy. Przykład: jeśli istnieją 3 oddzielne grupy/najemcy, należy zainstalować 3 zestawy Wi-Fi.
    - Do jednej jednostki zewnętrznej można podłączyć do 16 zestawów Wi-Fi.
-  **PRZESTROGA**
- Instalując wiele zestawów Wi-Fi, należy podłączać i wykonywać śledzenie po kolei. (Na przykład połączyć i wykonać śledzenie w zestawie Wi-Fi nr 1 → połączyć i wykonać śledzenie w zestawie Wi-Fi nr 2 → ... → połączyć i wykonać śledzenie w zestawie Wi-Fi nr 16.)
    - Jeśli połączy się wiele zestawów Wi-Fi i wykona śledzenie w tym samym czasie, nie uzyska się wiarygodnych wyników.
  - Jeden zestaw Wi-Fi można podłączyć maksymalnie do 16 jednostek wewnętrznych.



UWAGA

- Można zmienić nazwę każdego zestawu Wi-Fi za pomocą smartfona. Nie można jednak zmieniać nazw innych smartfonów podłączonych do tego samego adaptera Wi-Fi.

# Instalowanie zestawu Wi-Fi

2. Należy użyć ustawień zestawu Wi-Fi w dedykowanym programie instalacyjnym (S-NET pro 2), aby ustawić adresy najemców dla każdego zestawu Wi-Fi.

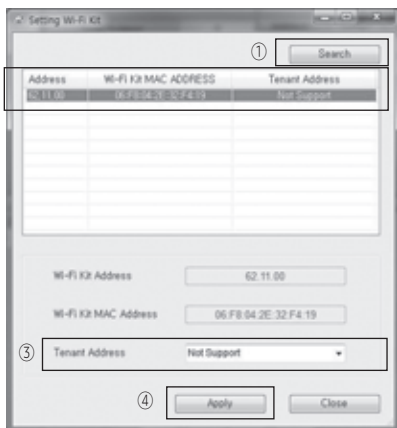

- 1) Nacisnąć przycisk [Search], aby znaleźć połączone zestawy Wi-Fi.
- 2) Po kolei wybrać z listy adres MAC dla każdego zestawu Wi-Fi.
  - Można znaleźć adres MAC na etykiecie wewnątrz zestawu Wi-Fi.

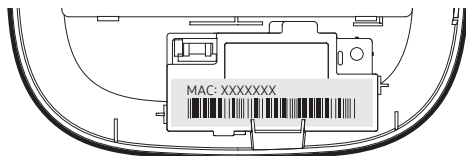

3) Ustawić adres najemcy. (Niedostępne, 0-F)

- Korzystając z poniższej tabeli, wprowadzić adres najemcy na S-NET pro 2.

Adres najemcy	Adres kanału grupowego dla jednostek wewnętrznych sterowanych przez zestaw Wi-Fi
Niedostępny	Steruje wszystkimi jednostkami wewnętrznymi podłączonymi do jednostki zewnętrznej
0	Steruje jednostkami wewnętrznymi z adresem kanału grupy „0”
1	Steruje jednostkami wewnętrznymi z adresem kanału grupy „1”
2	Steruje jednostkami wewnętrznymi z adresem kanału grupy „2”
3	Steruje jednostkami wewnętrznymi z adresem kanału grupy „3”
4	Steruje jednostkami wewnętrznymi z adresem kanału grupy „4”
5	Steruje jednostkami wewnętrznymi z adresem kanału grupy „5”
6	Steruje jednostkami wewnętrznymi z adresem kanału grupy „6”
7	Steruje jednostkami wewnętrznymi z adresem kanału grupy „7”
8	Steruje jednostkami wewnętrznymi z adresem kanału grupy „8”
9	Steruje jednostkami wewnętrznymi z adresem kanału grupy „9”
A	Steruje jednostkami wewnętrznymi z adresem kanału grupy „A”
B	Steruje jednostkami wewnętrznymi z adresem kanału grupy „B”
C	Steruje jednostkami wewnętrznymi z adresem kanału grupy „C”
D	Steruje jednostkami wewnętrznymi z adresem kanału grupy „D”
E	Steruje jednostkami wewnętrznymi z adresem kanału grupy „E”
F	Steruje jednostkami wewnętrznymi z adresem kanału grupy „F”

- np. Po ustawieniu adresu dzierżawcy zestawu Wi-Fi na 2 przez S-NET pro 2, zestaw Wi-Fi może sterować i monitorować jednostki wewnętrzne z RMC1 ustawionym na 2.

4) Nacisnąć przycisk [Apply], aby zapisać określone adresy najemców w zestawie Wi-Fi.



UWAGA

- Aby ustawić adres kanału grupowego dla jednostek wewnętrznych, patrz „Ustawianie adresu jednostki wewnętrznej” w instrukcji instalacji jednostki wewnętrznej. [SEG9: 1 (dla trybu adresu RMC), SEG11: Ustawienie adresu RMC1]
- Aby ustawić adres najemcy na żądanie, należy skontaktować się z centrum serwisowym Samsung.
- Aby sterować wszystkimi jednostkami wewnętrznymi z różnymi adresami najemców, upewnić się, że wszystkie zestawy Wi-Fi są zarejestrowane na smartfonie.
- W przypadku korzystania z funkcji wielu najemców dla zestawów Wi-Fi, kontrolery wyższego poziomu (dotykowy kontroler centralny, DMS) inne niż kontroler wł/wył mogą być instalowane w tym samym czasie.

# Instalowanie zestawu Wi-Fi

## Sprawdzanie zestawu Wi-Fi

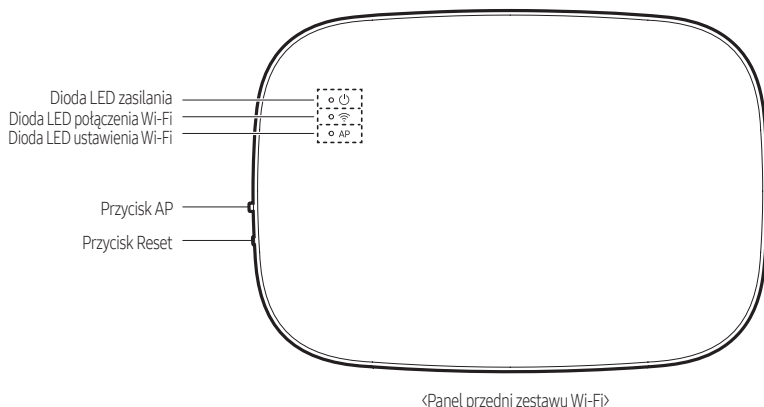

## Pozycje na wyświetlaczu LED

Element	Wskaźnik LED	Zasilanie	Połączenie Wi-Fi	Ustawienie Wi-Fi
1	Zainicjowane	Wł.	Wł.	Wł.
2	Ogólne	Wł.	Wł.	Wył.
3	AP podłączony, brak połączenia internetowego	Wł.	Miganie	Wył.
4	Śledzenie zakończone, brak połączenia AP	Wł.	Wył.	Wył.
5	Modem Wi-Fi nie działa	Miganie	Miganie	Miganie
6	Wyszukiwanie AP (tryb AP)	Wł.	Wył.	Wł.
7	Śledzenie jednostek	Miganie	Miganie	Wył.
8	Nie wykryto jednostek	Miganie	Wył.	Wył.
9	Wymagana inspekcja sieci PBA	Wł.	Miganie	Miganie
10	Wymagane uwierzytelnienie użytkownika (tryb AP)	Wł.	Wył.	Miganie
11	Pobieranie	Wył.	Wł.	Wył.
12	Tryb ratunkowy	Miganie	Wł.	Miganie
13	Wi-Fi wyłączone	Wył.	Miganie	Wył.

\* Jeśli na diodzie LED pojawi się wskazanie „Tryb ratunkowy”:

- Zresetować Wi-Fi Kit za pomocą przycisku „Reset” i sprawdzić, czy „Tryb ratunkowy” się wyłącza.
- Jeśli „Tryb ratunkowy” jest nadal aktywny, mimo że kilkakrotnie próbowano zresetować zestaw Wi-Fi, skontaktować się z centrum serwisowym.



## Wskazania LED podczas śledzenia

- ▶ Jeśli komunikacja jest normalna, ale są tylko jednostki wewnętrzne z wyłączonym sterowaniem centralnym.
  - Zresetować opcję centralnego sterowania w jednostkach wewnętrznych. Gdy sterowanie centralne jest wyłączone, jednostkami wewnętrznymi nie można sterować za pomocą zestawu Wi-Fi.

Dioda LED zasilania	Dioda LED połączenia Wi-Fi	Dioda LED ustawienia Wi-Fi	Czas	Stan
Miganie	Miganie	Wył.	Okolo 10 sekund	Funkcja śledzenia
Wył.	Włączone (zielona)	Wył.	Zmienia się co 10 sekund	Tylko jednostki z wyłączonym sterowaniem centralnym
Wł.	Włączone (żółta)	Wył.		
Miganie	Miganie	Wył.	Okolo 10 sekund	Funkcja śledzenia

- Ustawianie kodu opcji dla zestawu Wi-Fi
  - Po instalacji zestawu Wi-Fi w jednostce wewnętrznej należy się upewnić, że opcję centralnego sterowania (SEG5) zmieniono w następujący sposób.
  - Ustawić kod opcji na [0D2051], jak pokazano poniżej.

Funkcja	Strona		Tryb		Tryb opcji do zmiany		Pozycja dziesiątek opcji SEG		Pozycja jedności opcji SEG		Nowa wartość	
Wskaźnik pilota zdalnego sterowania												
Wskazanie i szczegóły	Wskazanie	Szczegóły	Wskazanie	Szczegóły	Wskazanie	Szczegóły	Wskazanie	Szczegóły	Wskazanie	Szczegóły	Wskazanie	Szczegóły
	0		D		Tryb opcji	2	Pozycja dziesiątek SEG	0	Pozycja jedności SEG	5	Nowa wartość	1

- ▶ Jeśli żadna jednostka wewnętrzna nie jest śledzona
  - Sprawdzić, czy kable komunikacyjne między jednostkami wewnętrznymi a zestawem Wi-Fi są prawidłowo podłączone.

Dioda LED zasilania	Dioda LED połączenia Wi-Fi	Dioda LED ustawienia Wi-Fi	Czas	Stan
Miganie	Miganie	Wył.	Okolo 10 sekund	Funkcja śledzenia
Miganie	Wył.	Wył.	Okolo 10 sekund	Nie wykryto jednostek. Należy sprawdzić komunikację
Miganie	Miganie	Wył.	Okolo 10 sekund	Funkcja śledzenia

## Inicjalizacja danych użytkownika

- Aby zainicjować dane użytkownika w zestawie Wi-Fi, nacisnąć przycisk (SW3) w zestawie Wi-Fi przez 5 sekund. Wszystkie wskaźniki zaświecą się, a dane użytkownika zostaną usunięte.

# Instalowanie zestawu Wi-Fi

## Aktualizacja za pomocą karty Micro SD



- Aktualizacja za pomocą karty Micro SD jest przeznaczona tylko dla instalatora.

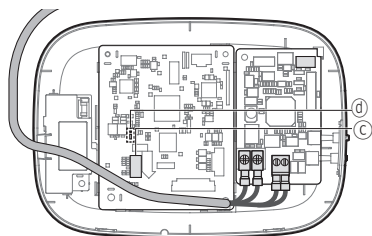

Typ	Wydajność	System plików
Micro SD	Maks. 4 GB	FAT16
Micro SDHC	Maks. 32 GB	FAT32

1. Utworzyć folder o nazwie „update” na karcie pamięci Micro SD. Skopiować najnowszy obraz oprogramowania i wkleić go do folderu utworzonego na karcie Micro SD.



- Należy pamiętać, aby sformatować kartę Micro SD przy użyciu FAT16 lub FAT32 przed utworzeniem folderu „update”.

2. Włożyć kartę Micro SD do gniazda zestawu Wi-Fi.
3. Nacisnąć przycisk [Reset] z boku zestawu Wi-Fi.
4. Wskaźnik (Ⓧ) na zestawie Wi-Fi miga co 2 sekundy podczas aktualizacji.
  - Po pomyślnej aktualizacji wskaźnik natychmiast włącza się, a następnie wyłącza na dłużej. (Wł.: 0,2 sekundy, wyłączone: 2 sekundy)
  - Wskaźnik miga co 0,2 sekundy, gdy aktualizacja nie została zakończona.
5. Gdy aktualizacja zakończy się normalnie, wyjąć kartę Micro SD, a następnie nacisnąć przycisk [Reset].
6. Ponowne uruchomienie zestawu Wi-Fi po nieudanej aktualizacji przywróci oprogramowanie do poprzedniej wersji. Jeśli błąd aktualizacji będzie się powtarzał, postępować zgodnie z poniższymi instrukcjami:
  - Kontrola plików: Zmienić obraz aktualizacji (plik).
  - Kontrola karty Micro SD: Wymienić kartę Micro SD.
  - Kontrola PBA: Wymienić sieć PBA.

## Wyłączanie Wi-Fi

- Nacisnąć i przytrzymać przez 10 sekund przycisk AP. Dioda Wi-Fi miga, a następnie funkcja Wi-Fi wyłącza się.



- Gdy funkcja Wi-Fi jest wyłączona, nie można korzystać ze wszystkich funkcji zestawu Wi-Fi.

## Włączanie Wi-Fi

- Nacisnąć przycisk AP na 10 sekund, jeśli funkcja Wi-Fi jest wyłączona. Wszystkie wskaźniki LED zapalają się, a następnie wszystkie funkcje zestawu Wi-Fi zostaną aktywowane.

# Aplikacja SmartThings

Aby rozpocząć korzystanie z aplikacji SmartThings, podłącz produkt do sieci, wykonując odpowiednie kroki w kolejności podanej poniżej.

Zamieszczone tu rysunki mogą się różnić w zależności od modelu smartfona, wersji systemu operacyjnego i producenta.

Punkt dostępu Wi-Fi trzeba skonfigurować tylko podczas podłączania produktu do sieci Wi-Fi. Po podłączeniu produktu można korzystać z aplikacji SmartThings za pośrednictwem sieci Wi-Fi, 3G, LTE lub innych sieci bezprzewodowych.

## Sprawdzanie podłączenia zasilania

Sprawdź, czy produkt i punkt dostępu są podłączone do zasilania.

## Konfiguracja i podłączenie punktu dostępu Wi-Fi za pomocą smartfona

1. Aby podłączyć produkt do sieci Wi-Fi, włącz sieć Wi-Fi w menu „Ustawienia > Wi-Fi”, a następnie wybierz punkt dostępu, z którym chcesz nawiązać połączenie
  - W nazwach punktów dostępu (SSID) można używać wyłącznie znaków alfanumerycznych. Jeżeli nazwa SSID zawiera znak specjalny, należy ją zmienić przed nawiązaniem połączenia.



2. Wyłączenie funkcji „INTELIĞENTNE PRZEŁĄCZANIE SIECI” w menu „Ustawienia > Wi-Fi” na smartfonie
  - Jeżeli włączona jest funkcja „SMART NETWORK SWITCH” lub „Adaptive Wi-Fi”, nie można nawiązać połączenia z siecią. Wyłącz te opcje przed nawiązaniem połączenia z siecią.

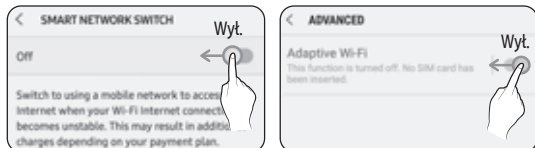

UWAGA

- Ustawienia konfiguracji mogą się różnić w zależności od modelu smartfona, wersji systemu operacyjnego i producenta.

3. Sprawdzanie połączenia z Internetem

- Po nawiązaniu połączenia z siecią Wi-Fi sprawdź, czy smartfon jest podłączony do Internetu.



UWAGA

- Zapora może uniemożliwiać połączenie smartfona z Internetem. W takim przypadku skontaktuj się z dostawcą usług internetowych w celu rozwiązania problemu.

# Aplikacja SmartThings

## Pobieranie aplikacji SmartThings i rejestracja konta Samsung

### 1. Pobieranie aplikacji SmartThings



- Wyszukaj aplikację „SmartThings” w sklepie Play Store lub App Store, a następnie pobierz ją na smartfon.
- Jeżeli aplikacja SmartThings jest już zainstalowana na smartfonie, zaktualizuj ją do najnowszej wersji.



UWAGA

- W przypadku tableτών nieobsługiwanych przez aplikację SmartThings i smartfonów ze starszą wersją systemu operacyjnego niż zalecana znalezienie aplikacji SmartThings może nie być możliwe.
  - Zaleca się uruchamianie aplikacji na urządzeniach z systemem Android OS w wersji 6,0 lub nowszej (z co najmniej 2 GB RAM).
  - Obsługiwane rozdzielczości ekranu: 1280 × 720 (HD), 1920 × 1080 (FHD), 2560 × 1440 (WQHD)
- Aplikacja SmartThings jest niekompatybilna z niektórymi urządzeniami firmy Apple, takimi jak iPad, i z niektórymi smartfonami.
  - Aplikacja działa na smartfonach iPhone 6 lub nowszych z systemem iOS w wersji 10,0 lub nowszej.
  - Obsługiwane rozdzielczości ekranu: 1334×750, 1920×1080
- Aplikacja SmartThings może zostać zmieniona bez wcześniejszego powiadomienia w celu udoskonalenia możliwości użytkownika i działania produktu.

### 2. Rejestracja konta Samsung

- Aby korzystać z aplikacji SmartThings, musisz posiadać konto Samsung. Aby utworzyć konto Samsung i się do niego zalogować, postępuj zgodnie z instrukcjami wyświetlanymi w aplikacji SmartThings. Nie ma potrzeby instalowania dodatkowej aplikacji.



UWAGA

- Jeżeli masz już konto Samsung, zaloguj się na to konto. Jeżeli posiadasz smartfon Samsung oraz konto Samsung, smartfon zostanie automatycznie zalogowany do konta.
- W przypadku logowania za pomocą smartfona przeznaczonego do użytkowania w innym kraju należy zalogować się z użyciem kodu jego kraju wybranego podczas tworzenia konta Samsung. Aplikacja SmartThings może jednak nie być używana na niektórych smartfonach.

## Nawiązywanie połączenia pomiędzy aplikacją SmartThings a produktem

### 1. Wybór produktu do połączenia

- 1) Po zakończeniu śledzenia zestawu Wi-Fi uruchomić aplikację SmartThings.
- 2) Po uruchomieniu aplikacji SmartThings wybierz opcję „DODAJ TERAZ”, gdy zostanie wyświetlone okno podręczne z informacją, że znaleziono produkt do podłączenia.

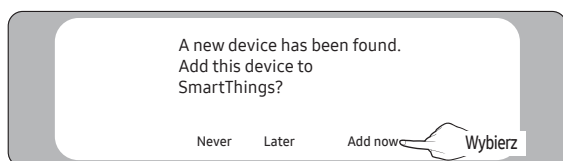

3) Jeżeli okno podręczne nie zostanie wyświetlone, wybrać opcję „+”, a następnie wybrać „Dodaj” i „Urządzenie”.

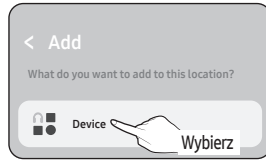
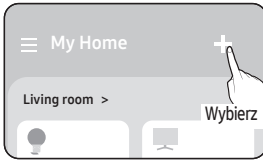

Aby nawiązać połączenie z urządzeniem, można dodać je ręcznie lub skorzystać z opcji „Skanuj w pobliżu”.

- Ręczne dodawanie urządzenia: Samsung > Klimatyzator > Klimatyzator systemowy
- Skanuj w pobliżu: [Klimatyzacja systemowa] Samsung

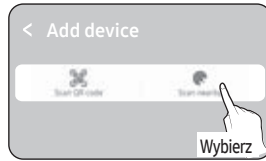
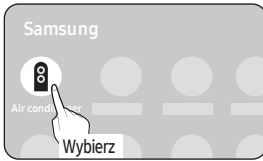

2. Nawiązywanie połączenia pomiędzy aplikacją SmartThings a produktem

- Aby podłączyć produkt, postępuj zgodnie z instrukcjami wyświetlanymi w aplikacji SmartThings.
- Aby wyświetlić informacje na temat korzystania z aplikacji SmartThings, wybierz menu „How To” w aplikacji.



UWAGA

- Jeśli podczas łączenia z produktem w górnej części ekranu smartfona wyświetli się okno podręczne, nie należy go wybierać.
- Jeżeli podczas nawiązywania połączenia zostanie wyświetlone okno podręczne z informacją, że urządzenie zostało już zarejestrowane, uzyskaj uprawnienia za pomocą opcji „ZAŻĄDAJ UPRAWNIENIA” od użytkownika podłączonego do produktu lub utwórz nowe konto za pomocą funkcji „ZAREJSTRUJ MOJE KONTO”, aby niezależnie połączyć się z produktem.
- Jeżeli podczas nawiązywania połączenia z produktem wystąpi błąd związany z ustawieniami kraju konta Samsung, wyloguj się z bieżącego konta Samsung, załoguj się do poprzedniego konta Samsung i usuń wszystkie podłączone wcześniej urządzenia. Następnie ponownie załoguj się do swojego bieżącego konta Samsung i skonfiguruj ustawienia.
- Jeżeli podczas dodawania urządzenia zostanie wyświetlony komunikat o błędzie, zapoznaj się z częścią „Konfiguracja i podłączanie punktu dostępu Wi-Fi za pomocą smartfona” na stronie 19. Połączenie może zostać tymczasowo przerwane z powodu problemu z lokalizacją instalacji punktu dostępu lub z innych przyczyn.
- Jeśli liczba dodanych jednostek wewnętrznych jest nieprawidłowa po dodaniu urządzeń, uruchomić ponownie śledzenie, a następnie spróbować ponownie dodać urządzenia.
- Zaleca się stosowanie protokołów WPA-PSK i WPA2-PSK jako protokołów zabezpieczeń bezprzewodowych i przewodowych punktów dostępu. W przypadku metod uwierzytelniania zalecany jest protokół AES. Nowe specyfikacje uwierzytelniania Wi-Fi oraz niestandardowe metody uwierzytelniania Wi-Fi nie są obsługiwane.
- Jeżeli dostawca usług internetowych zarejestrował na stałe adres MAC (niepowtarzalny numer identyfikacyjny) Twojego komputera lub modemu, podłączenie produktu do Internetu może być niemożliwe. Skontaktuj się z dostawcą usług internetowych, aby dowiedzieć się, jak podłączyć inne urządzenia (takie jak klimatyzator i oczyszczacz powietrza) do Internetu.

# Uruchomienie aplikacji klimatyzatora systemowego

## Sterowanie klimatyzatorem

Poniżej znajdują się funkcje, którymi można sterować lub monitorować za pomocą adaptera Wi-Fi.

Kategoria	Funkcja	Opis
Monitorowanie	Wymagana temperatura	Wyświetla wymaganą temperaturę.
	Obezna temperatura	Wyświetlenie bieżącej temperatury.
	Ostrzeżenie filtra	Po upływie czasu wymiany filtra generowany jest alert.
	Odmrażanie	Pojawia się w trybie rozmrażania.
	Monitor energii	Wyświetla zużycie energii w trybie dziennym/tygodniowym/miesięcznym.
Sterowanie	Zasilanie	Włączyć lub wyłączyć klimatyzator.
	Tryb działania	Wybrać żądany tryb pracy.
	Kontrola temperatury	Ustawić wymaganą temperaturę.
	Prędkość obrotowa wentylatora	Ustawić wymaganą prędkość wentylatora.
	Kierunek przepływu powietrza	Ustawić wymagany kierunek przepływu powietrza.
	Wind-Free	Włącza/wyłącza funkcję Wind-Free.
	Duży zasięg	Włącza/wyłącza funkcję dużego zasięgu.
	Czyszczenie	Włącza/wyłącza funkcję czyszczenia.
	Wykrywanie ruchu	Włącza/wyłącza funkcję wykrywania ruchu.
	Wiatr pośredni/bezpośredni	Można wybrać opcję bezpośredniego i pośredniego wiatru podczas wykrywania ruchu.
	Jonizator	Włącza/wyłącza funkcję jonizatora.
	Reset filtra	Po ostrzeżeniu dotyczącym filtra można zainicjować czas resetowania filtra.
	Wentylacja	Włącza/wyłącza wentylację.
	Gorącej wody	Włącza/wyłącza funkcję gorącej wody.





UWAGA

- Dostępne funkcje mogą się różnić w zależności od modelu.
- Niektóre funkcje mogą nie być dostępne zgodnie ze specyfikacjami jednostki wewnętrznej.
- Szczegółowe informacje na temat aplikacji SmartThings można znaleźć w aplikacji SmartThings.

# Rozwiązywanie problemów

Przed wezwaniem serwisu z centrum serwisowego należy sprawdzić poniższe pozycje.

Objaw		Rozwiązanie
Zainstalowana aplikacja SmartThings nie może uzyskać dostępu do klimatyzatora.		<ul style="list-style-type: none"> <li>Upewnij się, że klimatyzator został podłączony do routera bezprzewodowego.</li> </ul>
Nie można zalogować się na konto Samsung.		<ul style="list-style-type: none"> <li>Można spróbować odzyskać swój identyfikator i hasło ze strony konta Samsung.</li> </ul>
Dodawanie urządzenia	Podczas dodawania urządzeń wyświetlany jest komunikat o niepowodzeniu.	<ul style="list-style-type: none"> <li>Może to chwilowo zakończyć się niepowodzeniem ze względu na odległość od routera lub pewne zakłócenia. Proszę spróbować później.</li> </ul>
	Wystąpił komunikat o błędzie w czasie od 0 do 1 procent procesu dodawania urządzenia.	<ul style="list-style-type: none"> <li>Jednostki urządzeń można dodawać tylko w stanie wyszukiwania AP. Sprawdzić, czy dioda LED zasilania i dioda konfiguracji Wi-Fi są włączone. W przeciwnym razie nacisnąć i przytrzymać przycisk AP przez ponad 5 sekund, aby aktywować wyszukiwanie AP.</li> <li>Nie można dodać żadnego urządzenia bez usunięcia tego, które zostało już dodane do aplikacji SmartThings. Aby ponownie dodać podłączone urządzenie, należy najpierw je usunąć, a następnie kontynuować proces.</li> </ul>
	Wystąpił komunikat o błędzie w czasie 99 procent procesu dodawania urządzenia.	<ul style="list-style-type: none"> <li>Jeśli używasz smartfona Samsung, serwer może być tymczasowo niepołączony. Wyłączyć i włączyć zasilanie zestawu Wi-Fi, ponownie uruchomić aplikację SmartThings, a następnie spróbować ponownie dodać urządzenie.</li> <li>Jeśli telefon nie jest produktem firmy Samsung, sprawdzić, czy wprowadzono prawidłowe hasło Wi-Fi. Ponownie dodać urządzenia.</li> </ul>
	Aplikacja wyświetla błąd autoryzacji przed naciśnięciem przycisku zgody użytkownika.	<ul style="list-style-type: none"> <li>Sprawdzić, czy do aplikacji SmartThings są już dodane zestawy Wi-Fi. Jeśli urządzenia są już dodane, należy je usunąć i ponowić próbę.</li> </ul>
	Aplikacja wyświetla błąd autoryzacji na ekranie zgody użytkownika.	<ul style="list-style-type: none"> <li>Należy nacisnąć przycisk AP w ciągu 1 minuty. Ponownie dodać urządzenia.</li> </ul>
Ekran żąda zainicjowania konta użytkownika.		<ul style="list-style-type: none"> <li>Dzieje się tak, gdy użytkownik dodał już urządzenia. Postępować zgodnie z instrukcjami wyświetlanymi w aplikacji SmartThings.</li> </ul>
Dioda LED zasilania i dioda LED połączenia Wi-Fi migają.		<ul style="list-style-type: none"> <li>Komunikacja między zestawem Wi-Fi a jednostkami wewnętrznymi/zewnętrznymi jest niestabilna. Sprawdzić kable komunikacyjne jednostek wewnętrznych i zewnętrznych lub opcję centralnego sterowania dla jednostek wewnętrznych.</li> </ul>
Po dodaniu urządzenia aplikacja SmartThings wyświetla zdarzenie rozłączenia.		<ul style="list-style-type: none"> <li>Dzieje się tak, gdy urządzenie jest dodawane do serwera lub jest tymczasowo odłączane od routera. Zakończyć aplikację SmartThings, a następnie uruchomić ją ponownie.</li> </ul>
Elementy sterujące aplikacją SmartThings nie działają.	Czy wszystkie trzy wskaźniki LED na zestawie Wi-Fi są włączone?	<ul style="list-style-type: none"> <li>Zresetować zestaw Wi-Fi, a następnie sprawdzić ponownie.</li> </ul>
	Czy  pojawia się tylko na wyświetlaczu zestawu Wi-Fi?	<ul style="list-style-type: none"> <li>Upewnij się, że podczas dodawania urządzenia wprowadzono prawidłowe hasło Wi-Fi.</li> <li>Sprawdzić stan routera.</li> </ul>
	Czy wskaźnik  miga?	<ul style="list-style-type: none"> <li>Sprawdzić, czy router bezprzewodowy jest połączony z Internetem.</li> </ul>
	Czy wszystkie wskaźniki LED na zestawie Wi-Fi migają?	<ul style="list-style-type: none"> <li>Wskazuje to na awarię zestawu Wi-Fi. Skontaktować się z centrum serwisowym Samsung.</li> </ul>
	Czy wskaźnik  miga?	<ul style="list-style-type: none"> <li>Zestaw Wi-Fi nie jest normalnie podłączony do jednostek wewnętrznych. Skontaktować się z centrum serwisowym Samsung.</li> </ul>

# Rozwiązywanie problemów

Objaw	Rozwiązanie
<p>Aplikacja SmartThings wyświetla numer błędu 628.</p>	<ul style="list-style-type: none"> <li>• Wystąpił błąd komunikacji między jednostką wewnętrzną a zestawem Wi-Fi. Sprawdzić kable komunikacyjne (F1/F2).</li> <li>• Po zainstalowaniu zestawu Wi-Fi adresy jednostek wewnętrznych/ zewnętrznych mogą ulec zmianie. Jeśli problem nie ustąpi po sprawdzeniu kabla komunikacyjnego, wykonać następujące czynności:               <ol style="list-style-type: none"> <li>1. Usunąć urządzenie z aplikacji SmartThings.</li> <li>2. Zainicjować dane użytkownika. Nacisnąć i przytrzymać przycisk Tracking/Reset na zestawie Wi-Fi przez 5 sekund, aż zaświecą się trzy diody LED.</li> <li>3. Zarejestrować urządzenie ponownie w aplikacji SmartThings.</li> </ol> </li> </ul>
<p>Mam system HVAC z wieloma jednostkami, ale w jednostce wewnętrznej widać tylko opcję chłodzenia lub ogrzewania.</p>	<ul style="list-style-type: none"> <li>• Aby uniknąć sterowania mieszanego, opcje jednostki wewnętrznej są automatycznie ograniczone do ustawień jednostki zewnętrznej.</li> <li>※ Mieszane sterowanie: Dla każdej jednostki wewnętrznej dostępne są różne tryby.               <ol style="list-style-type: none"> <li>1. Aby wybrać tryb inny niż bieżący tryb pracy, wyłączyć jednostkę wewnętrzną, aby wyświetlić wszystkie tryby pracy do wyboru.</li> <li>2. Jeśli istnieje główna jednostka wewnętrzna, zmienić tryb pracy jednostki głównej.</li> </ol> </li> </ul>
<p>Wskaźnik LED pozostaje w stanie początkowym. (Stan diody LED zmienia się w ciągu 1 minuty.)</p>	<ol style="list-style-type: none"> <li>1. Sprawdzić kabel potężnościowy między kartą sieciową PBA a modułem interfejsu PBA.</li> <li>2. Chociaż połączenie jest prawidłowe, ale problem nadal występuje, wymienić zestaw Wi-Fi.</li> </ol>
<p>W przypadku jednostki wewnętrznej Wind-Free podłączonej do zestawu Wi-Fi aplikacja SmartThings nie wyświetla funkcji Wind-Free.</p>	<ul style="list-style-type: none"> <li>• Po zainstalowaniu zestawu Wi-Fi i zarejestrowaniu urządzenia przy niezmontowanym panelu jednostki wewnętrznej funkcja Wind-Free nie jest rozpoznawana.</li> </ul> <p>Wykonać następujące czynności:</p> <ol style="list-style-type: none"> <li>1. Usunąć urządzenie z aplikacji SmartThings.</li> <li>2. Zainicjować dane użytkownika. Nacisnąć i przytrzymać przycisk Śledzenie/Reset na zestawie Wi-Fi przez 5 sekund, aż zaświecą się trzy diody LED.</li> <li>3. Zarejestrować urządzenie ponownie w aplikacji SmartThings.</li> </ol>
<p>Wszystkie zainstalowane jednostki wewnętrzne nie pojawiają się w aplikacji SmartThings.</p>	<ul style="list-style-type: none"> <li>• Gdy sterowanie centralne jest wyłączone, jednostka wewnętrzna nie pojawia się.</li> <li>• Po zainstalowaniu zestawu Wi-Fi z częściowo zainstalowanymi jednostkami wewnętrznymi, jednostki wewnętrzne zainstalowane później nie pojawiają się.</li> </ul> <p>Wykonać następujące czynności:</p> <ol style="list-style-type: none"> <li>1. Sprawdzić opcję centralnego sterowania w jednostkach wewnętrznych.</li> <li>2. Usunąć urządzenie z aplikacji SmartThings.</li> <li>3. Zainicjować dane użytkownika. Nacisnąć i przytrzymać przycisk Tracking/Reset na zestawie Wi-Fi przez 5 sekund, aż zaświecą się trzy diody LED.</li> <li>4. Zarejestrować urządzenie ponownie w aplikacji SmartThings.</li> </ol>



# Dane techniczne

## MIM-H04EN

Wi-Fi	
Zakres częstotliwości	Moc nadajnika (maksymalna)
2412–2472 MHz	17 dBm
5120–5250 MHz	16 dBm
5250–5350 MHz	16 dBm
5470–5725 MHz	16 dBm

\* Ostrzeżenie dotyczące europejskiej klasy A:

To jest produkt klasy A. W środowisku domowym ten produkt może powodować zakłócenia radiowe, w przypadku których użytkownik może być zobowiązany do podjęcia odpowiednich kroków.

\* Produkt obsługuje protokół komunikacyjny IEEE802,11 a/b/g/n.

(Firma Samsung zaleca stosowanie protokołu IEEE802,11n.)

## MIM-H04N / MIM-H04NDZ

Wi-Fi	
Zakres częstotliwości	Moc nadajnika (maksymalna)
2412–2472 MHz	17 dBm

\* Produkt obsługuje protokół komunikacyjny IEEE802,11 b/g/n.

(Firma Samsung zaleca stosowanie protokołu IEEE802,11n.)

# Ogłoszenie o oprogramowaniu Open Source

Oprogramowanie dołączone do tego produktu zawiera oprogramowanie typu open source. Użytkownik może uzyskać kompletny kod źródłowy takiego oprogramowania przez okres trzech lat od ostatniej wysyłki tego produktu, wysyłając wiadomość e-mail na adres <mailto:oss.request@samsung.com>.

Możliwe jest również uzyskanie kompletnego kodu źródłowego na nośniku fizycznym, takim jak płyta CD. W takim wypadku wymagana będzie minimalna opłata.

Pod adresem URL [http://opensource.samsung.com/opensource/WIFIKIT\\_R18\\_TZ4/seq/0](http://opensource.samsung.com/opensource/WIFIKIT_R18_TZ4/seq/0) dostępna jest strona umożliwiająca pobranie udostępnionego kodu źródłowego i informacji licencyjnych Open Source związanych z tym produktem. Ta oferta dotyczy każdej osoby, która otrzyma tę informację.



# SAMSUNG



DB68-08426A-05

